



MAT projektni studio d.o.o.

A: Trondheimska 6

HR-21000 Split

OIB: 55258116080

M: 098 291 417

E: mat.studio@mail.com

W: www.studio-mat.com

D: Ante Katić, mag.ing.arch.

---

INVESTITOR:

**Komunalno društvo Grada Solina d.o.o.**

Stjepana Radića 42, 21210 Solin

OIB: 19526025847

GRAĐEVINA I LOKACIJA:

**Rekonstrukcija dječjeg igrališta**

Kliški put, 21210 Solin

k.č. 4749/6, k.o. Solin

---

**GLAVNI PROJEKT**

**ARHITEKTONSKI PROJEKT**

---

OZNAKA MAPE: **MAPA 1/1**

ZAJEDNIČKA OZNAKA PROJEKTA: **SO-DI2-25**

BROJ PROJEKTA: **TD 13/25**

GLAVNI PROJEKTANT: **Ante Katić, mag.ing.arch.**

---

PROJEKTANT: Ante Katić, mag.ing.arch.

PROJEKTANTI SURADNICI: Ivana Krstinić, mag.ing.arch.

Ana Sapunar, mag.ing.arch.

DIREKTOR: **Ante Katić, mag.ing.arch.**

---

MJESTO I DATUM: Split, kolovoz 2025.

## SADRŽAJ

### A. Opći dio

1. Rješenje o upisu tvrtke u sudski registar
2. Rješenje o upisu u imenik ovlaštenih arhitekata
3. Rješenje o imenovanju glavnog projektanta
4. Izjava o usklađenosti s prostornim planom, zakonima i posebnim propisima
5. Dokaz pravnog interesa
6. Izvod iz katastra

### B. Tehnički dio

1. Tehnički opis
2. Dokazi o ispunjavanju temeljnih i drugih zahtjeva
3. Program kontrole i osiguranja kvalitete
4. Iskaz procijenjenih troškova gradnje
5. Posebni tehnički uvjeti građenja i gospodarenje otpadom

### C. Grafički prikazi

- |  |           |
|--|-----------|
| 1. Postojeće stanje                    | m 1 : 100 |
| 2. Tlocrt rješenja                     | m 1 : 100 |
| 3. Uklanjanje i demontaža              | m 1 : 100 |
| 4. Tlocrt uređenja partera             | m 1 : 100 |
| 5. Tlocrt opreme                       | m 1 : 100 |
| 6. Sprava za igranje - Ljuljačka       | m 1 : 50  |
| 7. Sprava za igranje - Tobogan s kulom | m 1 : 50  |
| 8. Sprava za igranje - Njihalice       | m 1 : 50  |

## **A. OPĆI DIO**

## Rješenje o upisu tvrtke u sudski registar

REPUBLIKA HRVATSKA MBS: 080979469  
TRGOVAČKI SUD U ZAGREBU Tt-15/16843-4

### RJEŠENJE

Trgovački sud u Zagrebu po sudskom savjetniku Aniti Brlas Matuš u registarskom predmetu upisa u sudski registar osnivanja d.o.o. po prijedlogu predlagatelja MAT projektni studio društvo s ograničenom odgovornošću za projektiranje i usluge, Zagreb, Zagrebačka avenija 3, 13.07.2015. godine

r i j e š i o j e

u sudski registar ovog suda upisuje se:

osnivanje društva s ograničenom odgovornošću

pod tvrtkom/nazivom MAT projektni studio društvo s ograničenom odgovornošću za projektiranje i usluge, sa sjedištem u Zagrebu, Zagrebačka avenija 3, u registarski uložak s MBS 080979469, prema podacima naznačenim u prilogu ovoga rješenja ("Podaci za upis u glavnu knjigu sudskog registra"), koji je njegov sastavni dio.

TRGOVAČKI SUD U ZAGREBU

U Zagrebu, 13. srpnja 2015. godine



Sudski/savjetnik  
Anita Brlas Matuš

Uputa o pravnom lijeku:

Pravo na žalbu protiv ovog rješenja ima sudionik ili druga osoba koja za to ima pravni interes. Žalba se podnosi u roku od 8 (osam) dana Visokom trgovačkom sudu Republike Hrvatske u dva primjerka, putem prvostupanskog suda. Predlagatelj nema pravo žalbe.

D003, 2015-07-13 11:34:43

Stranica: 1 od 1

TRGOVAČKI SUD U ZAGREBU MBS: 080979469  
Tt-15/16843-4 Datum: 13.07.2015

PODACI ZA UPIS U GLAVNU KNJIGU SUDSKOG REGISTRA (prilog uz rješenje)

Pod brojem upisa 1 za tvrtku MAT projektni studio društvo s ograničenom odgovornošću za projektiranje i usluge upisuje se:

SUBJEKT UPISA

TVRTKA:

MAT projektni studio društvo s ograničenom odgovornošću za projektiranje i usluge

MAT projektni studio d.o.o.

SJEDIŠTE/ADRESA:

Zagreb (Grad Zagreb)  
Zagrebačka avenija 3

PRAVNI OBLIK:

društvo s ograničenom odgovornošću

PREDMET POSLOVANJA:

- \* - projektiranje i građenje građevina te stručni nadzor građenja
- \* - energetska certificiranje, energetski pregled zgrade i redoviti pregled sustava grijanja i sustava hlađenja ili klimatizacije u zgradi
- \* - izvođenje investicijskih radova u inozemstvu i ustupanje tih radova stranjoj pravnoj osobi u Republici Hrvatskoj
- \* - stručni poslovi prostornog uređenja
- \* - obavljanje djelatnosti upravljanja projektom gradnje
- \* - uređenje interijera
- \* - industrijski dizajn
- \* - poslovi upravljanja nekretninom i održavanje nekretnina
- \* - posredovanje u prometu nekretnina
- \* - poslovanje nekretninama
- \* - kupnja i prodaja robe
- \* - pružanje usluga u trgovini
- \* - obavljanje trgovačkog posredovanja na domaćem i inozemnom tržištu
- \* - zastupanje inozemnih tvrtki
- \* - računalne i srodne djelatnosti
- \* - pružanje usluga grafičkog dizajna
- \* - izrada i održavanje web stranica
- \* - usluge informacijskog društva
- \* - djelatnost javnog cestovnog prijevoza putnika ili tereta u unutarnjem cestovnom prometu
- \* - prijevoz za vlastite potrebe
- \* - savjetovanje u vezi s poslovanjem upravljanim
- \* - istraživanje tržišta i identifikovanje javnog mnijenja
- \* - promidžba (reklama i propaganda)

D002, 2015-07-13 11:34:44

Stranica: 1 od 3

TRGOVAČKI SUD U ZAGREBU MBS: 080979469  
Tt-15/16843-4 Datum: 13.07.2015

PODACI ZA UPIS U GLAVNU KNJIGU SUDSKOG REGISTRA (prilog uz rješenje)

Pod brojem upisa 1 za tvrtku MAT projektni studio društvo s ograničenom odgovornošću za projektiranje i usluge upisuje se:

SUBJEKT UPISA

PREDMET POSLOVANJA:

- \* - djelatnost fotokopiranja
- \* - organiziranje skupova, seminara, tečajeva, kongresa, savjetovanja, audicija, radionica, te kulturnih i zabavnih manifestacija
- \* - uređenje i održavanje krajolika
- \* - sportska priprema
- \* - sportska rekreacija
- \* - sportska poduka
- \* - turističke usluge u nautičkom turizmu
- \* - turističke usluge u ostalim oblicima turističke ponude
- \* - ostale turističke usluge
- \* - turističke usluge koje uključuju sportsko-rekreativne ili pustolovne aktivnosti
- \* - pripremanje hrane i pružanje usluga prehrane
- \* - pripremanje i usluživanje pićem i napicima
- \* - pružanje usluga smještaja
- \* - pripremanje hrane za potrošnju na drugom mjestu se ili bez usluživanja (u prijevoznim sredstvima, na priredbama i sl.) i opskrba tom hranom (catering)
- \* - djelatnost nakladnika
- \* - distribucija tiska
- \* - djelatnost javnog informiranja
- \* - računovodstveni poslovi
- \* - usluge prevođenja
- \* - izdavačka djelatnost
- \* - fotografske djelatnosti

OSNIVAČI/ČLANOVI DRUŠTVA:

Ante Katić, OIB: 82094400615  
Split, Trondheimska 6  
- član društva

Ivana Krstinić, OIB: 17487811937  
Palić, Palić 181  
- član društva

OSOBE OVLAŠTENE ZA ZASTUPANJE:

Ante Katić, OIB: 82094400615  
Split, Trondheimska 6  
- direktor

- zastupa društvo pojedinačno i samostalno

TEMELJNI KAPITAL:  
20.000,00 kuna

D002, 2015-07-13 11:34:44



Stranica: 2 od 3

TRGOVAČKI SUD U ZAGREBU MBS: 080979469  
Tt-15/16843-4 Datum: 13.07.2015

PODACI ZA UPIS U GLAVNU KNJIGU SUDSKOG REGISTRA (prilog uz rješenje)

Pod brojem upisa 1 za tvrtku MAT projektni studio društvo s ograničenom odgovornošću za projektiranje i usluge upisuje se:

SUBJEKT UPISA

PRAVNI ODNOSI:

Osnivački akt:  
Društveni ugovor o osnivanju društva s ograničenom odgovornošću od 18.06.2015. godine.

U Zagrebu, 13. srpnja 2015.

Sudski savjetnik  
Anita Brlas Matuš



D002, 2015-07-13 11:34:44

Stranica: 3 od 3

REPUBLIKA HRVATSKA  
TRGOVAČKI SUD U SPLITU

MBS:080979469  
Tt-18/1303-5

**RJEŠENJE**

Trgovački sud u Splitu, po sudu pojedincu Mariji Balić-Jurišić, u registarskom predmetu upisa u sudski registar promjene sjedišta i promjene odredbi društvenog ugovora, po prijedlogu predlagatelja MAT projektni studio društvo s ograničenom odgovornošću za projektiranje i usluge, Zagreb, Zagrebačka avenija 3, 22. veljače 2018. godine

**r i j e š i o j e**

u sudski registar ovog suda upisuje se:

promjena sjedišta  
promjena odredbi društvenog ugovora

subjekta upisa upisanog pod tvrtkom/nazivom MAT projektni studio društvo s ograničenom odgovornošću za projektiranje i usluge, za sjedištem u Split, Trondheimska 6, u registarski uložak s MBS 080979469, OIB 55258116080, prema podacima naznačenim u prilogu ovoga rješenja ("Podaci za upis u glavnu knjigu sudskog registra"), koji je njegov sastavni dio.

TRGOVAČKI SUD U SPLITU

U Splitu, 22. veljače 2018. godine



**S U D A C**  
Marija Balić-Jurišić  
Za točnost ispravka  
*Marija Balić-Jurišić*

Uputa o pravnom lijeku:

Pravo na žalbu protiv ovog rješenja ima sudionik ili druga osoba koja za to ima pravni interes. Žalba se podnosi u roku od 8 (osam) dana Visokom trgovačkom sudu Republike Hrvatske u dva primjerkna, putem prvostupanijskog suda. Predlagatelj nema pravo žalbe.

D003, 2018-02-22 13:17:03      Stranica: 1 od 1

TRGOVAČKI SUD U SPLITU  
Tt-18/1303-5

MBS: 080979469  
Datum: 22.02.2018

PODACI ZA UPIS U GLAVNU KNJIGU SUDSKOG REGISTRA  
(prilog uz rješenje)

Pod brojem upisa 4 za tvrtku MAT projektni studio društvo s ograničenom odgovornošću za projektiranje i usluge upisuje se:

**SUBJEKT UPISA**

**SJEDIŠTE/ADRESA:**

1# Zagreb (Grad Zagreb)  
Zagrebačka avenija 3  
Split (Grad Split)  
Trondheimska 6

**PRAVNI ODNOSI:**  
Osnivački akt:  
Odlukom članova Društva od 2. veljače 2018. godine, izmijenjen je Društveni ugovor od 18. lipnja 2015. godine, u odredbi o sjedištu i poslovnoj adresi društva i odredbi o objavljivanju priopćenja društva.  
Društveni ugovor od 2. veljače 2018. godine, dostavljen u Zbirku isprava.

Napomena: Podaci označeni s "#" prestali su važiti!

U Splitu, 22. veljače 2018.



**S U D A C**  
Marija Balić-Jurišić  
Za točnost ispravka  
*Marija Balić-Jurišić*

D002, 2018-02-22 13:17:04      Stranica: 1 od 1

## Rješenje o upisu u imenik ovlaštenih arhitekata projektanta arhitekture



### REPUBLIKA HRVATSKA

HRVATSKA KOMORA ARHITEKATA

Klasa: UP/I-350-01/15-01/26  
Urbroj: 505-09-15-2  
Zagreb, 25. svibnja 2015. godine

Na temelju članka 96. st. 4., članka 103. st. 2. i članka 105. st. 1. Zakona o arhitektonskim i inženjerskim poslovima i djelatnostima u prostornom uređenju i gradnji («Narodne novine» br. 152/08, 124/09, 49/11, 25/13) te članka 8. Statuta Hrvatske komore arhitekata ("Narodne novine", br. 131/10, 81/13), Odbor za upis Hrvatske komore arhitekata u sastavu Tomislav Čurković, ovl.arh., predsjednik Hrvatske komore arhitekata i Darko Anton Franceschi, ovl.arh., Zoran Boševski, ovl.arh., Neno Kezić, ovl.arh. i Branimir Rajčić, ovl.arh., članovi Odbora za upis, rješavajući po Zahtjevu za upis ANTE KATIĆ, mag.ing.arch., SPLIT, TRONDHEIMSKA 6, donosi

### RJEŠENJE

1. U **Imenik ovlaštenih arhitekata** upisuje se **ANTE KATIĆ**, mag.ing.arch., SPLIT, TRONDHEIMSKA 6 u stručni smjer za: **ovlašteni arhitekt** pod rednim brojem **4112**, s danom upisa **15.05.2015.** godine.
2. Upisom u **Imenik ovlaštenih arhitekata**, ANTE KATIĆ, mag.ing.arch., stječe pravo na uporabu strukovnog naziva "**ovlašteni arhitekt**" i pravo na obavljanje stručnih poslova temeljem članka 56., 58., 62., 63. i 64. Zakona o arhitektonskim i inženjerskim poslovima i djelatnostima u prostornom uređenju i gradnji, te članka 24. st.1. Statuta Hrvatske komore arhitekata, te ostala prava i dužnosti sukladno zakonu, aktima Komore, posebnim zakonima i propisima donesenim temeljem tih zakona.
3. Ovlašteni arhitekt poslove iz točke 2. izreke ovoga Rješenja dužan je obavljati sukladno temeljnim načelima i pravilima struke koje treba poštivati ovlašteni arhitekt.
4. Ovlaštenom arhitektu Hrvatska komora arhitekata izdaje "**arhitektonsku iskaznicu**" i "**pečat**", koji su trajno vlasništvo Komore.
5. Ovlašteni arhitekt dobiva putem Hrvatske komore arhitekata Potvrdu o polici osiguranja od profesionalne odgovornosti kod odabranog osiguravatelja. Polica se izdaje za razdoblje od godinu dana i obnavlja se svake godine. Premija osiguranja plaća se sa članarinom, odnosno uračunava se u iznos članarine.
6. Ovlašteni arhitekt dužan je plaćati Hrvatskoj komori arhitekata članarinu i ostala davanja koja utvrde tijela Komore, osim u slučaju mirovanja članstva, a pri prestanku članstva podmiriti sve dospjele financijske obveze prema Komori.

## Obrazloženje

ANTE KATIĆ, mag.ing.arch., podnio je dana 28.04.2015. godine zahtjev za upis u Imenik ovlaštenih arhitekata Hrvatske komore arhitekata.

Odbor za upis Hrvatske komore arhitekata proveo je na sjednici održanoj 15.05.2015. godine postupak razmatranja dostavljenog potpunog zahtjeva imenovanog, te je temeljem članka 96. st. 4., članka 103. st. 2. i članka 105. st. 1. Zakona o arhitektonskim i inženjerskim poslovima i djelatnostima u prostornom uređenju i gradnji, te članka 8.st.1.Statuta Hrvatske komore arhitekata donio rješenje kojim se zahtjev usvaja.

Ovlašteni arhitekt stekao je pravo na uporabu strukovnog naziva «ovlašteni arhitekt», te pravo na obavljanje stručnih poslova temeljem članaka 56., 58., 62., 63. i 64. Zakona o arhitektonskim i inženjerskim poslovima i djelatnostima u prostornom uređenju i gradnji, te članka 24. st. 1. Statuta Hrvatske komore arhitekata, te ostala prava i dužnosti sukladno zakonu, aktima Komore, posebnim zakonima i propisima donesenim temeljem tih zakona, upisom u Imenik ovlaštenih arhitekata Hrvatske komore arhitekata, i to pravo mu traje dok traje polica osiguranja od profesionalne odgovornosti, odnosno do izricanja stegovne kazne iz članka 120. Zakona o arhitektonskim i inženjerskim poslovima i djelatnostima u prostornom uređenju i gradnji, u vezi sa člankom 74. Statuta Hrvatske komore arhitekata.

Ovlašteni arhitekt, osim u slučaju mirovanja članstva, dobiva putem Hrvatske komore arhitekata Potvrdu o polici osiguranja od profesionalne odgovornosti kod odabranog osiguravatelja. Polica se izdaje za razdoblje od godinu dana i obnavlja se svake godine, sukladno članku 10.st.2.Statuta Hrvatske komore arhitekata. Premija osiguranja plaća se sa članarinom, odnosno uračunava se u članarinu, sukladno članku 10.st.3. Statuta Hrvatske komore arhitekata.

Upisom u Imenik ovlaštenih arhitekata imenovani je stekao pravo na "pečat" i "arhitektonsku iskaznicu" koje mu izdaje Hrvatska komora arhitekata, a koji su trajno vlasništvo Komore temeljem članka 9. st.1 Statuta Hrvatske komore arhitekata.

Sva prethodno navedena prava obvezuju ovlaštenog arhitekata na redovno i uredno plaćanje članarine u skladu s člankom 27. Statuta Hrvatske komore arhitekata.

Ovlašteni arhitekt može obavljati poslove projektiranja i/ili stručnog nadzora građenja samostalno u vlastitom uredu, zajedničkom uredu, projektantskom društvu ili drugoj pravnoj osobi registriranoj za tu djelatnost temeljem članka 19.st.1. Zakona o arhitektonskim i inženjerskim poslovima i djelatnostima u prostornom uređenju i gradnji.

Ovlašteni arhitekt dužan je u obavljanju poslova projektiranja i/ili stručnog nadzora građenja poštivati odredbe Zakona o arhitektonskim i inženjerskim poslovima i djelatnostima u prostornom uređenju i gradnji, Zakona o prostornom uređenju, Zakona o gradnji i posebnih zakona, te osigurati da obavljanje poslova projektiranja i/ili stručnog nadzora bude u skladu s načelima i pravilima struke, koja treba poštivati ovlašteni arhitekt.

Na temelju svega prethodno navedenog, riješeno je kao u izreci ovoga Rješenja.

### Pouka o pravnom lijeku

Protiv ovog Rješenja žalba nije dopuštena, ali se može pokrenuti upravni spor podnošenjem tužbe Upravnom sudu Republike Hrvatske, u roku od 30 dana od primitka ovog Rješenja.

Dostaviti:

1. ANTE KATIĆ, 21000 SPLIT, TRONDHEIMSKA 6
2. U Zbirku isprava Komore

Predsjednik Hrvatske komore arhitekata  
TOMISLAV ČURKOVIĆ, ovl.arh.



Na temelju članka 51. Zakona o gradnji (NN br. 153/13, 20/17, 39/19, 125/19, 145/24) donosi se:

## RJEŠENJE

---

### O IMENOVANJU GLAVNOG PROJEKTANTA

T.D. Br. 13/25

Kojim se:

Ovlašteni arhitekt: **ANTE KATIĆ, mag.ing.arh.**  
**MAT projektni studio d.o.o.**

Oznaka rješenja o upisu u Klasa: UP/I-350-01/15-01/26,  
Urbroj: 505-09-15-2

Imenik ovlaštenih arhitekata: redni broj 4112  
dan upisa 15.05.2015.

imenuje glavnim projektantom za slijedeću građevinu:

Građevina i lokacija: **Rekonstrukcija dječjeg igrališta**  
Kliški put, 21210 Solin  
k.č. 4749/6, k.o. Solin

Investitor: **Komunalno društvo Grada Solina d.o.o.**  
Stjepana Radića 42, 21210 Solin

Z.O.P: **SO-DI2-25**  
MAT projektni studio d.o.o., Split

Imenovana osoba odgovorna je za cjelovitost i međusobnu usklađenost svih projekata izrađenog tehničkog rješenja građevine.

Investitor:

---

Solin, kolovoz 2025.

Na temelju članka 70. Zakona o gradnji (NN br. 153/13, 20/17, 39/19, 125/19, 145/24) donosi se:

## IZJAVA

### O USKLAĐENOSTI GLAVNOG PROJEKTA S PROSTORNIM PLANOM, ZAKONIMA I POSEBNIM PROPISIMA

T.D. Br. 13/25

Ovlašteni arhitekt: **ANTE KATIĆ, mag.ing.arh.**  
**MAT projektni studio d.o.o.**

Oznaka rješenja o upisu u Klasa: UP/I-350-01/15-01/26,  
Urbroj: 505-09-15-2

Imenik ovlaštenih arhitekata: redni broj 4112  
dan upisa 15.05.2015.

kao glavni projektant građevine:

Građevina i lokacija: **Rekonstrukcija dječjeg igrališta**  
Kliški put, 21210 Solin  
k.č. 4749/6, k.o. Solin

Investitor: **Komunalno društvo Grada Solina d.o.o.**  
Stjepana Radića 42, 21210 Solin

Z.O.P: **SO-DI2-25**  
MAT projektni studio d.o.o., Split

Izjavljujem da je ovaj projekt izrađen u skladu sa:

- Prostorni plan uređenja Grada Solina** i Izmjene i dopune Prostornog plana uređenja Grada Solina - "Službeni vjesnik Grada Solina", broj 4/06, 4/08 -uskl.(izvan snage), 6/10, 5/14, 6/15, 5/17, 12/17 (pročišćeni tekst), 4/22, 5/25
- Generalni urbanistički plan Solina** i Izmjene i dopune Generalnog urbanističkog plana Solina - "Službeni vjesnik Grada Solina", broj 5/06, 12/06 (ispravak), 4/08, 9/12 (ispravak greške), 5/14, 7/15, 7/18, 4/22, 5/25

Ovaj projekt je usklađen sa zakonima, drugim propisima i posebnim propisima kako slijedi:

- Zakon o prostornom uređenju, NN 153/13, 65/17, 114/18, 39/19, 98/19, 67/23
- Zakon o gradnji, NN 153/13, 20/17, 39/19, 125/19, 145/24
- Zakon o građevnim proizvodima, NN 76/13, 30/14, 130/17
- Zakon o normizaciji, NN 80/13
- Zakon o mjeriteljstvu, NN 74/14, 111/18
- Zakon o poslovima i djelatnostima prostornog uređenja i gradnje, NN 78/15, 118/18, 110/19
- Zakon o građevinskoj inspekciji, NN 153/13
- Zakon o elektroničkim komunikacijama, NN 73/08, 90/11, 133/12, 80/13, 71/14, 72/17
- Zakon o Državnom inspektoratu, NN 115/18
- Pravilnik o načinu izračuna građevinske (bruto) površine zgrade, NN 93/17
- Pravilnik o jednostavnim i drugim građevinama i radovima, NN 112/17, 34/18, 36/19, 98/19, 31/20, 74/22, 155/23
- Pravilnik o uvjetima za projektiranje i izgradnju priključaka i prilaza na javnu cestu NN 95/14
- Pravilnik o kontroli projekata, NN 32/14, 72/20
- Pravilnik o potrebnim znanjima iz područja upravljanja projektima, NN 85/15
- Pravilnik o tehničkom pregledu građevine, NN 46/18, 98/19
- Pravilnik o tehničkim dopuštenjima za građevne proizvode, NN 103/08
- Pravilnik o nadzoru građevnih proizvoda, NN 113/08
- Pravilnik o ocjenjivanju sukladnosti, ispravama o sukladnosti i označavanju građevnih proizvoda, NN 103/08, 147/09, 87/10, 129/11
  
- Tehnički propis o građevnim proizvodima, NN 35/18, 104/19
- Tehnički propis kojim se utvrđuju tehničke specifikacije za građevne proizvode u usklađenom području, NN 4/15, 24/15, 93/15, 133/15, 36/16, 58/16, 104/16, 28/17, 88/17, 29/18
- Tehnički propis za građevinske konstrukcije, NN 17/17, 75/20
- Tehnički propis za staklene konstrukcije, NN 53/17
- Tehnički propis za prozore i vrata, NN 69/06
- Tehnički propis o sustavima ventilacije, djelomične klimatizacije i klimatizacije zgrada, NN 03/07
- Tehnički propis o sustavima grijanja i hlađenja zgrada, NN 110/08
- Tehnički propis za dimnjake u građevinama, NN 3/07
- Tehnički propis za sustave zaštite od djelovanja munje na građevinama, NN 87/08, 33/10
- Tehnički propis za niskonaponske električne instalacije, NN 5/10
  
- Zakon o energetskej učinkovitosti, NN 127/14, 116/18, 25/20
- Zakon o energiji, NN 120/12, 14/14, 95/15, 102/15, 68/18
- Pravilnik o energetskej pregledu zgrade i energetskej certificiranju, NN 88/17, 90/20
- Tehnički propis o racionalnoj uporabi energije i toplinskej zaštiti u zgradama, NN 128/15, 70/18, 73/18, 86/18
  
- Zakon o zaštiti od požara, NN 92/10
- Pravilnik o razvrstavanju građevina, građevinskih dijelova i prostora u kategoriji ugroženosti o požara, NN 62/94, 32/97

- Pravilnik o razvrstavanju građevina u skupine po zahtjevnosti mjera zaštite od požara, NN 56/12
- Pravilnik o otpornosti na požar i drugim zahtjevima koje građevine moraju zadovoljiti u slučaju požara, NN 29/13, 87/15
- Pravilnik o provjeri tehničkih rješenja iz zaštite od požara predviđenih u glavnom projektu, NN 88/11
- Pravilnik o mjerama zaštite od požara kod građenja, NN 141/11
- Pravilnik o uvjetima za vatrogasne pristupe, NN 35/94, 55/94-ispravak, 142/03
- Pravilnik o vatrogasnim aparatima, NN 101/11, 74/13
- Pravilnik o hidrantskoj mreži za gašenje požara, NN 8/06
- Pravilnik o sadržaju općeg akta iz područja zaštite od požara, NN 116/11
- Pravilnik o sadržaju elaborata zaštite od požara, NN 51/12
  
- Zakon o zaštiti od buke, NN 30/09, 55/13, 153/13, 41/16, 114/18
- Pravilnik o najvišim dopuštenim razinama buke u sredini u kojoj ljudi borave i rade, NN 145/04
  
- Zakon o zaštiti na radu, NN 71/14, 118/14, 154/14, 94/18, 96/18
- Pravilnik o zaštiti na radu za mjesta rada, NN 29/13
- Pravilnik o zaštiti na radu na privremenim gradilištima, NN 48/18
- Pravilnik o osiguranju pristupačnosti građevina osobama s invaliditetom i smanjene pokretljivosti, NN 78/13
  
- Zakon o zaštiti zraka, NN 127/19
- Zakon o zaštiti prirode, NN 80/13, 15/18, 14/19
- Zakon o zaštiti okoliša, NN 80/13, 78/15, 12/18, 118/18
  
- Zakon o komunalnom gospodarstvu, NN 68/18, 110/18, 32/20
- Zakon o održivom gospodarenju otpadom, NN 94/13, 73/17, 14/19, 98/19
- Zakon o vodama, NN 66/19
- Pravilnik o gospodarenju otpadom, NN 81/20
- Pravilnik o građevnom otpadu i otpadu koji sadrži azbest, NN 69/16
- Pravilnik o načinu uređivanja obujma građevine za obračun komunalnog doprinosa, NN 15/19
- Pravilnik o obračunavanju i plaćanju vodnoga doprinosa, NN 107/14

i drugim zakonima, pravilnicima i propisima s kojima mora biti usklađen.

Projektant i glavni projektant:

Ante Katić, mag.ing.arch.



ANTE KATIĆ  
mag.ing.arch.  
OVLAŠTENI ARHITEKT  
A 4112

Split, travanj 2025.

Direktor:

Ante Katić, mag.ing.arch.



MAT projektni studio d.o.o. Split

## Dokaz pravnog interesa



REPUBLIKA HRVATSKA

Općinski sud u Splitu  
ZEMLJIŠNOKNJIŽNI ODJEL SOLIN  
Stanje na dan: 04.08.2025. 09:38

Verificirani ZK uložak

Katastarska općina: 329711, SOLIN

Broj ZK uložka: 4841

Broj zadnjeg dnevnika: Z-2030/2024  
Aktivne plombe:

IZVORNIK PRAVA GRAĐENJA

## IZVADAK IZ ZEMLJIŠNE KNJIGE

A  
Posjedovnica  
PRVI ODJELJAK

Rbr.	Broj zemljišta (kat. čestice)	Oznaka zemljišta	Površina			Primjedba
			jutro	čhv	m2	
1.	5634/3	DVORIŠTE, ŠPORTSKA DVORANA DVORIŠTE ŠPORTSKA DVORANA			4626 3996 630	
2.	5634/11	ŠKOLA			1278	
3.	5634/19	DVORIŠTE			250	
		UKUPNO:			6154	

B  
Vlastovnica

Rbr.	Sadržaj upisa	Primjedba
1.	Vlasnički dio: 1/1 GRAD SOLIN	

Rbr.	Sadržaj upisa	Primjedba
Upisi koji vrijede za sve udjele na B listu:		
1.1	Zaprimljeno 11.07.2011. broj RZ-102/11 Zabilježuje se pokretanje i otvaranje pojedinačnog ispravnog postupka Grada Solina i OŠ Don Lovre Katića na nekretnini upisanoj u posjedovnici.	ZABILJEŽBA
2.1	Pred.21.rujna 2005 g. Z-2891/05 (Z-6777/02) Zabilježuje se odbijeni z.k.prijedlog predlagatelja Grada Solina za uknjižbu prava vlasništva na dijelu č.zem.5635.	ZABILJEŽBA ODBIJANJA

C  
Teretovnica

Rbr.	Sadržaj upisa	Iznos	Primjedba
1.			
1.1	Pred. 19. prosinca 1996. god. Z-8753/96 Na temelju čl. 51a Zakona o gradnji zabilježuje se da kod upisa dvorane sagrađene na č.zem. 5634/3 na površini od 630m2 i škole sagrađene na č.zem. 5634/11 na površini od 1278m2, nije priložena uporabna dozvola.		
3.			

## IZVADAK IZ ZEMLJIŠNE KNJIGE

Katastarska općina: 329711, SOLIN

Verificirani ZK uložak

Broj ZK uložka: 4841

IZVORNIK PRAVA GRAĐENJA

C  
Teretovnica

Rbr.	Sadržaj upisa	Iznos	Primjedba
3.1	Zaprimljeno 21.09.2005. broj Z-2992/05  Na temelju Ugovora broj 213/2000 od 20. prosinca 2000 godine i skice Geoprojekta d.d. uknjižuje se pravo služnosti radi postavljanja i održavanje cjevovoda na teret čest. zem. 5634/3 u površini od 106 m2, radi izgradnje Crpne stanice Solin, a u korist <b>VODOVOD I KANALIZACIJA D.O.O., SPLIT, BOKOVSKA 3</b>		
4.			
4.1	Zaprimljeno 21.09.2005. broj Z-2980/05  Na temelju Ugovora br. 213/2000 od 20. prosinca 2000.g.uknjižuje se teret prava građenja na č.zem. 5634/15 , u korist: <b>VODOVOD I KANALIZACIJA SPLIT, SPLIT, DRAŽANAC 70</b>		
4.2	Zabilježuje se da je pravo građenja upisano u novi Zk uložak broj 7369 ove kat. općine.		
5.			
5.1	Zaprimljeno 16.01.2024.g. pod brojem Z-2030/2024  Na temelju Elaborata nepotpunog izvlaštenja grafika i naslovnica od 16.01.2024., Rješenja broj Klasa: UP-I-944-17/17-01/49 od 11.07.2017.,uknjižuje se pravo služnosti u svrhu rekonstrukcije i dogradnje sustava odvodnje i vodoopskrbe na području Grada Solina na teret čest. zem. 5634/3, u površini od 1 m2, jugoistočnim dijelom čestice u pravcu sjever-jug, <b>VODOVOD I KANALIZACIJA, D.O.O., OIB: 56826138353, HERCEGOVAČKA 8, 21000 SPLIT</b>		

Potvrđuje se da ovaj izvadak odgovara stanju zemljišne knjige na datum 04.08.2025.

Izvadak je upisan pod OSS evidencijskim brojem 625716/2025



Kontrolni broj: 3304229146d3f1b

Skeniranjem QR koda navedenog na ovom elektroničkom zapisu možete provjeriti točnost podataka. Isto možete učiniti i na internet adresi <http://oss.uredjenazemlja.hr/public/preuzmiDokument> unosom kontrolnog broja. U oba slučaja sustav će prikazati izvornik ovog dokumenta. U slučaju da je ovaj dokument identičan prikazanom izvorniku u digitalnom obliku, Ministarstvo pravosuđa, uprave i digitalne transformacije potvrđuje točnost dokumenta i stanje podataka u trenutku izrade isprave.

## Izvod iz katastra



REPUBLIKA HRVATSKA  
DRŽAVNA GEODETSKA UPRAVA  
PODRUČNI URED ZA KATASTAR SPLIT  
ODJEL ZA KATASTAR NEKRETNINA SOLIN

K.o. SOLIN  
k.č.br.: 4749/6

Stanje na dan: 04.08.2025.

OSS evidencijski broj: 2127846/2025

### IZVOD IZ KATASTARSKOG PLANA

Mjerilo 1:1000

Izvorno mjerilo 1:1000



Sukladno Zakonu o upravnim pristojbama (»Narodne novine«, br. 115/16) te Uredbi o tarifi upravnih pristojbi (»Narodne novine«, br. 92/21 i 93/21), upravna pristojba po Tar. Br. 1. ne naplaćuje se.



Kontrolni broj: 3304226995d18d9

Skeniranjem QR koda navedenog na ovom elektroničkom zapisu možete provjeriti točnost podataka. Isto možete učiniti i na internet adresi <http://oss.uredjenazemlja.hr/public/preuzmiDokument> unosom kontrolnog broja. U oba slučaja sustav će prikazati izvornik ovog dokumenta. U slučaju da je ovaj dokument identičan prikazanom izvorniku u digitalnom obliku, Državna geodetska uprava potvrđuje točnost dokumenta i stanje podataka u trenutku izrade isprave.

## **B. TEHNIČKI DIO**

## 1. TEHNIČKI OPIS

### UVOD

Predmet ovog glavnog projekta je rekonstrukcija **dječjeg igrališta** u Solinu, smještenog uz sjevernu stranu sportske dvorane, na dijelu k.č. 4749/6, k.o. Solin.

Obuhvat je ukupne površine 106 m<sup>2</sup>.

Sve planirane intervencije se planiraju izvoditi prema **Pravilniku o jednostavnim i drugim građevinama i radovima** (NN 112/17, 34/18, 36/19, 98/19, 31/20, 74/22, 155/23).

### OPIS POSTOJEĆEG STANJA

Obuhvat je definiran prometnicom na sjeveru, prolazom uz zgradu dvorane prema jugu, trgom ispred dvorane s terasom ugostiteljskog objekta prema istoku, te bočalištem i zelenom površinom prema zapadu.

Obuhvat je nepravilnog poligonalnog oblika, s ravnim terenom.

Na obuhvatu se nalazi dječje igralište u lošem stanju. Na igralištu je smještena jedna sprava (ljuljačka) s okolnom podnom oblogom od nasipa oblutaka. Ostale površine su prirodni teren. U sredini se nalazi visoko stablo s razgranatom krošnjom, omeđeno oštećenim betonskim rubnjacima.

### OPIS PLANIRANIH ZAHVATA

Planirane intervencije uključuju:

- **uklanjanje dotrajale sprave** dječjeg igrališta (ljuljačka)
- **parterno uređenje** terena nasipom oblutaka,
- izvedba **novog rubnjaka** prema postojećem stablu
- opremanje **dječjeg igrališta novim spravama** (ljuljačka, njihalica i tobogan)
- opremanje **novom urbanom opremom** (2 klupe, koš za otpad),

### OPIS NAČINA NA KOJI SU ISPUNJENI UVJETI GRADNJE NA LOKACIJI

Građevinska čestica se nalazi unutar obuhvata sljedećih prostornih planova:

- Prostorni plan uređenja Grada Solina, (Službeni vjesnik Grada Solina, broj 4/06, 4/08 -uskl.(izvan snage), 6/10, 5/14, 6/15, 5/17, 12/17 (pročišćeni tekst), 4/22, 5/25)
- Generalni urbanistički plan Solina, (Službeni vjesnik Grada Solina, broj 5/06, 12/06 (ispravak), 4/08, 9/12 (ispravak greške), 5/14, 7/15, 7/18, 4/22, 5/25)

- DPU Zgon , (Službeni vjesnik Grada Solina, br. 8/06, 12/10-ispravak greške, 2/11-ispravak greške, 10/19-ispravak greške i 7/23, 2/25- ispravak greške)

Građevinska čestica se prema **Prostornom planu uređenja Grada Solina** (kartografski prikaz 4.) nalazi unutar izgrađenog dijela građevinskog područja naselja – većim dijelom u mješovitoj namjeni , a manjim dijelom u javnoj i društvenoj namjeni (D). Prema kartografskom prikazu 3.d. (Uvjeti korištenja, uređenja i zaštitu prostora - Područja primjene posebnih mjera uređenja i zaštite) predmetna čestica se nalazi unutar obuhvata DPU-a koji je donesen i na snazi.

Prema **Generalnom urbanističkom planu Solina** (kartografski prikaz 1. Korištenje i namjena prostora) obuhvat se nalazi unutar zone javne i društvene namjene – školske najene (D5).

Prema **Detaljnem planu uređenja Zgon** (kartografski prikaz 1. Detaljna namjena površina) obuhvat se nalazi unutar športsko-rekreativne zone – rekreacija (R2).

Novi sadržaji koji se ovim projektom predviđaju ne predviđaju izgradnju građevina, već samo parterno uređenje s novim spravama za dječje igralište i urbanom opremom.

Sve planirane intervencije se planiraju izvoditi prema članku 4., točki 2. **Pravilnika o jednostavnim i drugim građevinama i radovima** (NN 112/17, 34/18, 36/19, 98/19, 31/20, 74/22, 155/23) - *Dječje igralište, te sportsko igralište unutar postojećeg parka, drugih javnih zelenih površina ili na građevnim česticama građevina namijenjenih odgoju ili obrazovanju. Za ove radove je potrebno izraditi glavni projekt, a mogu se izvoditi bez građevinske dozvole.*

Prema članku 6. stavku 1. za izvođenje ovih radova se *ne izdaje se uporabna dozvola.*

## OPIS SMJEŠTAJA SADRŽAJA NA ČESTICI

Na dječjem igralištu se planiraju smjestiti 3 sprave koje svojim zaštitnim zonama najbolje iskorištavaju prostor obuhvata, pritom izbjegavajući rubove, postojeće šahtove, novu urbanu opremu i stablo u sredini. Na zapadnom rubu se smještaju dvije klupe za odmor.

Smještaj svih sadržaja je prikazan na grafičkom prilogu broj 2 – *Tlocrt rješenja.*

## OPIS NAMJENE

Postojeća namjena prostora je dječje igralište, te se ovim projektom ne mijenja.

## OPIS NAČINA PRIKLJUČENJA NA PROMETNU POVRŠINU

Pješački pristup je s istoka, s trga ispred sportske dvorane iz Ulice Ante Starčevića (ulica Kliški put).

Nije predviđen kolni pristup i rješavanje prometa u mirovanju.

Sjeverna prometnica se koristi kao pristup interventnih vozila.

## OPIS NAČINA PRIKLJUČENJA NA KOMUNALNU INFRASTRUKTURU

Projektom nije predviđeno priključenje na komunalnu infrastrukturu.

## ISKAZ POVRŠINA

Površina obuhvata: 106 m<sup>2</sup>

Uređenje partera:

- dječje igralište (oblutci): 97,5 m<sup>2</sup>

## KONSTRUKCIJA I MATERIJALI

Površina igrališta se izvodi od nasipa riječnog kulira (oblutka) veličine zrna 4-8mm u debljini sloja 20 cm, koji je od podloge odvojen slojem geotekstila.

Sprave se kao predgotovljeni proizvodi izrađuju u pogonu specijalizirane tvrtke. Sprave za vježbalište predviđene su od čeličnih cijevi, profila i limova spojenih zavarivanjem i vijčanom vezom u funkcionalnu cjelinu.

Sprave za dječje igralište izrađene su od aluminijских profila, sa tri komore, pjeskarena te zaštićena UV stabilnim zapečenim prahom u boji prema RAL karti i HDPE ploča u boji.

## INSTALACIJE

Projektom nisu predviđene instalacije unutar obuhvata.

Obuhvat je osvijetljen postojećom javnom rasvjetom rubnih prometnica i balotaškog igrališta.

## OPREMA

Dizajniranje sprava za igru, sprava za vježbanje i urbane opreme nije predmet projekta. Potrebno je dobiti i ugraditi tipske predgotovljene proizvode iz serijske proizvodnje poznatog proizvođača, prema parametrima definiranim u projektu.

Na igralištu se predviđaju 3 nove sprave – ljuljačka, njihalica i tobogan, te nova urbana oprema – 2 klupe i koš za otpad.

Parametri sprava definirani su u dijelu projekta C. Grafički prikazi.

## OPIS ISPUNJENJA TEMELJNIH ZAHTJEVA ZA PROJEKTIRANU GRAĐEVINU

Opis ispunjenja temeljnih zahtjeva za građevinu je naveden u poglavlju 2.

## PROJEKTIRANI VIJEK UPORABE I UVJETI ODRŽAVANJA PROJEKTIRANOG DIJELA GRAĐEVINE

### UVJETI ODRŽAVANJA

Pregled i održavanje provoditi u skladu s uputama proizvođača za pojedinu spravu. Učestalost i način pregleda i održavanja određuju učestalost korištenja, vandalizam, mjesto ugradnje obzirom na klimatske uvjete (more, obala), zagađenost okoliša i starost proizvoda.

Pridržavanje uputa proizvođača jamči dug vijek i siguran način korištenje opreme, a proizvođač preporuča održavanje podijeljeno u tri razine.

1. Tjedni pregled - rutinska vizualna kontrola obuhvaća sljedeće:

- Pregled funkcionalne i strukturne cjelovitosti: provjeravaju se savijeni i oštećeni dijelovi, slomljeni dijelovi, popušteni vijci i spojevi.
- Pregled graničnika, odbojnika i pokretnih dijelova.
- Pregled dijelova koji nedostaju.
- Pregled svih površina, oštećenje boje, hrđa, ogrebotine, oštri rubovi.
- Provjera čvrstoće temelja i temeljnih vijaka, zemljane i travnate površine i zaštitne površine tla u zoni sigurnosti.
- Zbog vandalizma svakodnevno treba provjeriti gore navedene elemente.
- Sve eventualne nedostatke treba zapisati u dnevnik održavanja i odmah otkloniti, a opremu treba dovesti u ispravno stanje od strane ovlaštenog servisera.

2. Mjesečno/tromjesečni pregled:

- Pregled svega iz prethodne stavke.

- Pregled olabavljenih spojeva i pojave zazora na pokretnim i nepokretnim dijelovima kao što su klizni i kuglični ležajevi, vijčani spojevi.
- Sve eventualne nedostatke treba zapisati u dnevnik održavanja i odmah otkloniti, a opremu treba dovesti u ispravno stanje od strane ovlaštenog servisera

### 3. Godišnji ili glavni pregled:

- Pregled svega iz prethodnih stavki.
- Pregled svih dijelova oštećenih od utjecaja vremenskih i klimatskih prilika.
- Pregled dijelova trulih i oštećenih korozijom.
- Sve dijelove zamijeniti originalnim dijelovima iz liste zamjenskih dijelova.

Svi dijelovi građevine izloženi djelovanju oborinske vode i agresivnog tla zaštićeni su ugradbom u manje osjetljive materijale, oblogama ili antikorozivnim premazima.

Očekivani vijek trajanja projektiranih dijelova građevine je 50 godina.

Preduvjet za postizanje očekivanog vijeka trajanja je pravilno održavanje u skladu s prethodno navedenim zahtjevima te zakonima i pravilima struke.

## **2. DOKAZI O ISPUNJAVANJU TEMELJNIH I DRUGIH ZAHTJEVA**

(prema Članku 22. Pravilnika o obveznom sadržaju i opremanju projekata građevina NN 118/19, 65/20)

Temeljni zahtjevi za građevinu:

### **1. MEHANIČKA OTPORNOST I STABILNOST**

Mehanička otpornost i stabilnost urbane opreme i sprava za igranje te njihovo ugrađivanje su definirani i specificirani od strane proizvođača. Detalji ugradnje i izvedbe moraju biti definirani prema svim pravilima struke i preporukama proizvođača.

### **2. SIGURNOST U SLUČAJU POŽARA**

Dječje igralište je smješteno na otvorenom prostoru, evakuacija je osigurana na okolni teren, a pristup vatrogasnih vozila je osiguran s okolnih prometnica.

Pri izvođenju radova pridržavati se mjera zaštite propisanih Pravilnikom o mjerama zaštite od požara kod građenja (NN 141/11).

### **3. HIGIJENA, ZDRAVLJE I OKOLIŠ**

Planirani zahvat jest uređenje dječjeg igrališta, a uporabom istog ne utječe se negativno na okoliš jer su poduzete sve mjere zaštite okoliša koje su nužne prema važećim propisima. Sav zemljani materijal koji će se skinuti radi iskopa temelja i podne obloge, zbrinuti će se na zato propisani deponij.

Sastavni elementi opreme i obloga ne sadrže kemikalije i štetne materije po okoliš te je time zbrinjavanje proizvoda olakšano. Svi odabrani proizvodi sastoje od dijelova koji su u cijelosti oporabljivi te ne ostavljaju štetne posljedice za ljude i okoliš.

### **4. SIGURNOST I PRISTUPAČNOST TIJEKOM UPORABE**

Sve hodne plohe su obrađene protuklizno. Dječje igralište izvest će se u kontinuitetu bez nagiba ili s malim nagibima, ali bez visinskih denivelacija.

Sigurnost korištenja sprava dodatno je omogućena uređenjem sigurnosne zone oko svake sprave, u skladu s podacima dobivenim od proizvođača sprava. Sigurnosna zona korištenja sprava ne smije sadržavati nikakve objekte koji bi mogli doprinijeti ozljeđivanju korisnika (npr. stupci, otkriveni dijelovi temelja...). Cjelokupna površina sigurnosne zone mora biti ravnomjerno pokrivena istim materijalom i bez naglih prijelaza u nivou.

Sprave nisu predviđene za osobe s invaliditetom.

Gradiva, oprema i građevni proizvodi izabrat će se i izvesti tako da zbog kemijskih, fizikalnih ili drugih utjecaja ne može doći do opasnosti, smetnji, šteta ili nedopustivih oštećenja tijekom uporabe igrališta.

## 5. ZAŠTITA OD BUKE

Na predmetnoj lokaciji ne postoje potencijalni izvori buke, tako da buka koju zamjećuju korisnici ili osobe koje se nalaze u blizini ne predstavlja prijetnju njihovu zdravlju.

## 6. GOSPODARENJE ENERGIJOM I OČUVANJE TOPLINE

Predmetni zahvat ne utječe na ovaj temeljni zahtjev.

## 7. ODRŽIVA UPORABA PRIRODNIH IZVORA

Zahvati u prostoru su projektirani tako da je uporaba prirodnih izvora održiva, a posebno će se zajamčiti:

- ponovna uporaba ili mogućnost reciklaže materijala i opreme
- trajnost izvedenih elemenata
- uporaba ekološki prihvatljivih građevinskih sirovina i sekundarnih materijala u građevinama.

Materijali korišteni pri izgradnji igrališta će biti prirodni i neškodljivi za okoliš te recikrirani (antistres podloga). Materijal kod iskopa treba koristiti ponovno kod niveliranja terena i nasipavanja, a ostatak transportirati na planirani deponij. Tehnička svojstva urbane opreme i sprava za igranje moraju podnositi nakon izgradnje sve uobičajene utjecaje uporabe i okoline, prema specifikacijama proizvođača tako da zadovoljavaju sve bitne zahtjeve i osiguravaju sigurnost korištenja.

### **3. PROGRAM KONTROLE I OSIGURANJA KVALITETE**

Temeljem Zakona o gradnji – NN br. 153/13, 20/17, 39/19, 125/19, 145/24 donosi se - Program kontrole i osiguranja kvalitete.

Investitor je dužan tijekom gradjenja osigurati stručni nadzor izvedbe za građevinu u cijelosti i za pojedine inženjerske struke u graditeljstvu.

Izvođač je dužan prije početka radova proučiti projektnu dokumentaciju i o svim eventualnim primjedbama i uočenim nedostacima obavijestiti investitora, odnosno nadzornog inženjera. U protivnom izvođač preuzima potpunu odgovornost za izbor i usklađenost svojih rješenja s odgovarajućim zakonima, propisima i normama.

Ukoliko se tijekom gradnje ukaže opravdana potreba za manjim odstupanjima od projekta ili njegovim izmjenama, izvođač je dužan prethodno pribaviti suglasnost projektanta i nadzornog inženjera.

Izvođač je obavezan putem dnevnika registrirati sve izmjene i eventualna odstupanja od projekta, a po dovršenju gradnje obavezan je predati investitoru projekt izvedenog stanja objekta.

Izvođač je dužan prije početka svakog od radova projekt provjeriti na licu mjesta, a o eventualnim odstupanjima od projekta upoznati projektanta koji daje rješenje.

Sav materijal koji se upotrijebi mora odgovarati hrvatskim standardima. Po donošenju materijala na gradilište, uz poziv izvođača nadzorni inženjer će ga pregledati i njegovo stanje konstatirati u građevinskom dnevniku. Ako bi izvođač upotrijebio materijal za koji se kasnije ustanovi da nije odgovarao, na zahtjev nadzornog inženjera mora se skinuti s objekta i postaviti drugi koji odgovara propisima.

Pored materijala i sam rad mora biti kvalitetno izveden, ako bi se što u tijeku rada i poslije pokazalo nekvalitetnim izvođač je dužan o svom trošku ispraviti.

Prije izvođenja svakog rada mora se izvršiti točno razmjeravanje i obilježavanje na zidu, podu ili stropu, pa tek onda prijeći na rad.

Rušenje, dubljenje i bušenje arm. betonske i čelične konstrukcije, smije se vršiti samo uz suglasnost nadzornog inženjera.

Prije početka radova izvođač mora načiniti Projekt organizacije gradilišta koji treba odobriti nadzorni inženjer.

Tijekom izvedbe neophodno je izvršiti sva predhodna kontrolna i završna akustička mjerenja na konstrukcijama i načiniti završna atestiranja.

Kvalitetu ugrađenih materijala i gotovih elemenata treba dokazati priloženim atestima ili drugim važećim dokazom o kvaliteti.

Prilikom tehničkog pregleda građevine, odnosno njezine primopredaje, izvođač je dužan investitoru predati sve ateste o ispravnosti ugrađenog materijala, elemenata i instalacija.

Tijekom radova izvođač mora osigurati čišćenje gradilišta te završno čišćenje kompletnog lokala, da bi se isti predao investitoru na upotrebu.

Svi ugrađeni materijali moraju odgovarati važećim normama.

## **SVOJSTVA I BITNE ZNAČAJKE KOJE MORAJU IMATI GRAĐEVNI I DRUGI PROIZVODI KOJI SE UGRAĐUJU U PROJEKTIRANI DIO GRAĐEVINE**

Svi materijali, građevinski proizvodi i oprema mogu se ugrađivati ukoliko je njihova kvaliteta dokazana certifikatom prema posebnom zakonu ili ispravom proizvođača. Kontrole se vrše osim preko proizvođačkih dokaza i vizualno, priručnim probama, kontrolom oznaka na pakiranju i drugim načinima. U slučaju sumnje, nadzorni inženjer odlučuje što treba poduzeti.

## **POTREBNA ISPITIVANJA I POSTUPCI DOKAZIVANJA UPORABLJIVOSTI GRAĐEVNIH I DRUGIH PROIZVODA**

Svi materijali, uređaji i oprema koji će se upotrijebiti za građenje moraju biti opskrbljeni atestima kao dokazom standardne kvalitete. Voditelj gradilišta mora ateste dobiti od isporučitelja. Ukoliko to nije moguće, dokaz standardne kvalitete treba pribaviti ispitivanjem iz isporučenih vrsta, a prije ugradnje.

## **POTREBNA ISPITIVANJA I DOKAZIVANJA TEHNIČKE I/ILI FUNKCIONALNE ISPRAVNOSTI PROJEKTIRANOG DIJELA GRAĐEVINE**

Kontrolom se obuhvaća provjera kvalitete izvođenja radova i kvaliteta ugrađenih materijala i to naročito izvedenih pregradnih zidova, ovisnih stropova te podova, kao i sama kvaliteta izvedenih radova (ravnost, reške itd). O preuzimanju pojedinih faza radova mora postojati upis u građevinski dnevnik. Prije polaganja podnih obloga u građevinski dnevnik treba biti upisano da je izvršena kontrola i preuzimanje podloge.

Kontrola građevinske stolarije obuhvaća provjeru kvalitete materijala i ispitivanje propustljivosti zraka, vode, buke, s ocjenom kvalitete i atestima proizvođača.

Kontrolu svih ostalih radova izvršiti u svemu prema važećim tehničkim propisima normativima.

## **ZAHTJEVI KOJI MORAJU BITI ISPUNJENI TIJEKOM IZVOĐENJA, A KOJI IMAJU UTJECAJA NA POSTIZANJE PROJEKTIRANIH ODNOSNO PROPISANIH TEHNIČKIH I/ILI FUNKCIONALNIH SVOJSTAVA GRAĐEVINE TE NA ISPUNJAVANJE TEMELJNIH ZAHTJEVA ZA GRAĐEVINU**

Građenjem moraju biti ispunjeni svi zakonom propisani temeljni zahtjevi za građevinu, osim održive uporabe prirodnih izvora, koja ovim projektom nije predviđena:

1. mehanička otpornost i stabilnost
2. sigurnost u slučaju požara
3. higijena, zdravlje i okoliš
4. sigurnost i pristupačnost tijekom uporabe
5. zaštita od buke
6. gospodarenje energijom i očuvanje topline

## POSTUPCI ISPITIVANJA PROJEKTIRANIH I IZVEDENIH DIJELOVA GRAĐEVINE KOJI SE PROVODE PRIJE UPORABE I KOD PUNE ZAPOSJEDNUTOSTI

KONTROLA IZVOĐENJA RADOVA PREMA PROJEKTU: Kontrolu vrši nadzorni inženjer i po potrebi, odnosno na poziv projektant.

OSTALE KONTROLE:

- Kontrola prema propisima o komunalnom redu tijekom gradnje
- Kontrola dokumentacije na gradilištu, prijava početka izvođenja radova i druge obveze prema Zakonu o gradnji
- Kontrola Zaštite na radu i Zaštite od požara na gradilištu
- Ostale kontrole sukladno propisima

### OSIGURANJE KVALITETE

Osim ovim projektom i prethodno navedenim ispitivanjima i kontrolama, osiguranje kvalitete građevine treba obavezno obaviti i osigurati:

- Ugovorenim odredbama između naručitelja i izvođača
- Koordinacijom između naručitelja i izvođača
- Upisima u građevinski dnevnik
- U slučaju potrebe, dodatnim načinima osiguranja kvalitete kao na primjer dodatnim ispitivanjima, proračunima, mišljenjima, elaboratima, arbitražama.

### ZAHTJEVI UČESTALOSTI PERIODIČNIH PREGLEDA TIJEKOM UPORABE, U SVRHU ODRŽAVANJA

Obzirom na namjenu i zahtjevnost građevine, uz redovito održavanje i vizualne preglede, u svrhu održavanja, obavezni su godišnji pregledi stručnjaka za pojedine instalacije.

### POPIS PROPISA I NORMA ČIJU PRIMJENU PROGRAM KONTROLE I OSIGURANJA KVALITETE ODREĐUJE

U izvođenju primjeniti sve propisane standarde i tehničke uvjete za izvođenje radova, a kvaliteta ugrađenih materijala dokazuje se atestnom dokumentacijom i propisanim ispitivanjima, koje je je izvođač dužan predati nadzoru prije ugradnje i nakon izvršenih ispitivanja.

Projektom je primjenjena aktualna zakonska regulativa iz područja prostornog uređenja i gradnje, koju treba primjeniti i u izvođenju i održavanju građevine:

1. Zakon o prostornom uređenju („NN“ 153/13, 65/17, 114/18, 39/19, 98/19, 67/23)
2. Zakon o gradnji („NN“ 153/13, 20/17, 39/19, 125/19, 145/24)
3. Zakon o građevnoj inspekciji („NN“ 153/13)
4. Zakon o građevnim proizvodima („NN“ 76/13, 30/14, 130/17, 39/19)
5. Zakon o normizaciji („NN“ 80/13)
6. Zakon o mjeriteljstvu („NN“ 74/14, 111/18)
7. Zakon o zaštiti na radu („NN“ 71/14, 118/14, 154/14, 94/18, 96/18)
8. Zakon o zaštiti od buke („NN“ 30/09, 55/13, 153/13, 41/16, 114/18)
9. Zakon o zaštiti od požara („NN“ 92/10)

10. Zakon o zaštiti okoliša („NN“ 80/13, 153/13, 78/15, 12/18, 118/18)
11. Zakon o zaštiti zraka („NN“ 130/11, 47/14, 61/17, 118/18)
12. Zakon o vodama („NN“ 153/09, 130/11, 56/13, 14/14, 46/18)
13. Zakon o zaštiti prirode („NN“ 80/13, 15/18, 14/19)
14. Zakon o održivom gospodarenju otpadom („NN“ 94/13, 73/17, 14/19)
15. Zakon o komunalnom gospodarstvu („NN“ 68/18, 110/18)
16. Zakon o tehničkim zahtjevima za proizvode i ocjenjivanju sukladnosti („NN“ 80/13, 14/14, 32/19)
17. Zakon o zaštiti od neionizirajućeg zračenja („NN“ 91/10, 114/18),
18. Zakon o eksplozivnim tvarima („NN“ 70/17)
19. Zakon o vatrogastvu („NN“ 106/99., 117/01., 36/02., 96/03., 139/04–pročišćeni tekst i 174/04., 38/09, 80/10)
20. Zakon o komori arhitekata I komorama inženjera u graditeljstvu i prostornom uređenju (NN 78/15, 114/18, 110/19)
21. Zakon o poslovima i djelatnostima prostornog uređenja i gradnje (NN broj 78/15, 114/18, 110/19 )
22. Zakon o predmetima opće uporabe (NN 39/13, 47/14)

#### Pravilnici:

1. Pravilnik o minimalno tehničkim i drugim uvjetima koji se odnose na prodajne objekte, opremu i sredstva u trgovačkim objektima i uvjetima za prodaju robe izvan prodavaonica (NN 66/09, 108/09, 08/10, 108/14)
2. Pravilnik o posebnim uvjetima za proizvodnju i stavljanje na tržište predmeta opće uporabe (NN 82/10, 39/13)
3. Pravilnik o tehničkom pregledu građevine („NN“ 46/18, 98/19)
4. Pravilnik o održavanju građevina (NN 122/14, 98/19)
5. Pravilnik o energetsom pregledu zgrade i energetsom certificiranju (NN 88/17)
6. Pravilnik o zaštiti radnika od izloženosti buci na radu („NN“ 46/17),
7. Pravilnik o najvišim dopuštenim razinama buke u sredini u kojoj ljudi rade i borave („NN“ 145/04, 46/08)
8. Pravilnik o djelatnostima za koje je potrebno provesti mjere zaštite od buke („NN“ 91/07)
9. Pravilnik o mjerama zaštite od buke izvora na otvorenom prostoru („NN“ 156/17)
10. Pravilnik o zaštiti radnika od rizika zbog izloženosti vibracijama na radu („NN“ 155/17)
11. Pravilnik o gospodarenju građevnim otpadom („NN“ 38/17)
12. Pravilnik o gospodarenju otpadom („NN“ 117/17)
13. Pravilnik o gospodarenju otpadnom električnom i elektroničkom opremom („NN“ 42/14, 48/14, 107/14, 139/14, 11/19)
14. Pravilnik o uvjetima za postupanje s otpadom („NN“ 123/97, 112/01, 23/07)
15. Pravilnik o ambalaži i ambalažnom otpadu („NN“ 97/05, 115/05, 81/17, 31/09, 156/09, 38/10, 10/11, 81/11, 126/11, 38/13, 86/13)
16. Pravilnik o sigurnosnim znakovima („NN“ 91/15, 102/15, 61/16)

17. Pravilnik o listi strojeva i uređaja s povećanim opasnostima („NN“ 47/02)
18. Pravilnik o tehničkim normativima za zaštitu od statičkog elektriciteta („SL“ 62/73, Preuzet temeljem čl. 114. Zakona o zaštiti na radu, NN 59/96)
19. Pravilnik o izmjenama pravilnika o uvjetima za ispitivanje uvezenih uređaja za gašenje požara („NN“ 119-07)
20. Pravilnik o uvjetima za vatrogasne pristupe („NN“ 35/94, 55/94, 142/03)
21. Pravilnik o razvrstavanju građevina, građevinskih dijelova i prostora u kategorije ugroženosti od požara („NN“ 62/94, 32/97)
22. Pravilnik o zapaljivim tekućinama („NN“ 54/99)
23. Pravilnik o tehničkim normativima za pumpe i kompresore (preuzet člankom 53 Zakona o normizaciji)
24. Pravilnik o graničnim vrijednostima izloženosti opasnim tvarima pri radu i o biološkim graničnim vrijednostima („NN“ 13/09, 75/13)
25. Pravilnik o sigurnosti i zdravlju pri uporabi radne opreme („NN“ 21/17)
26. Pravilnik o obliku, sadržaju i izgledu oznaka sukladnosti proizvoda s propisanim tehničkim zahtjevima („NN“ 46/17),
27. Pravilnik o sigurnosti strojeva („NN“ 28/11)
28. Pravilnik o tehničkim dopuštenjima za građevne proizvode „NN“ 103/08)
29. Pravilnik o zaštiti na radu pri ručnom prenošenju tereta („NN“ 42/05)
30. Pravilnik o zaštiti na radu pri utovaru i istovaru tereta („NN“ 49/86, preuzet „NN“ 59/96)
31. Pravilnik o sigurnosti i zdravlju pri radu s električnom energijom („NN“ 88/12)
32. Pravilnik o provjeri tehničkih rješenja iz zaštite od požara predviđenih u glavnom projektu („NN“ 88/11)
33. Pravilnik o zaštiti od elektromagnetskih polja („NN“ 98/11)
34. Pravilnik o vatrogasnim aparatima („NN“ 101/11, 74/13)
35. Pravilnik o zahvatima u prostoru u kojima tijelo nadležno za zaštitu od požara ne sudjeluje u postupku izdavanja rješenja o uvjetima građenja odnosno lokacijske dozvole („NN“ 115/11)
36. Pravilnik o sadržaju općeg akta iz područja zaštite od požara („NN“ 116/11)
37. Pravilnik o mjerama zaštite od požara kod građenja („NN“ 141/11)
38. Pravilnik o razvrstavanju građevina u skupine po zahtjevanosti mjera zaštite od požara („NN“ 56/12, ispravak „NN“ 61/12)
39. Pravilnik o otpornosti na požar i drugim zahtjevima koje građevine moraju zadovoljiti u slučaju požara („NN“ 29/13)
40. Pravilnik o zaštiti na radu za mjesta rada („NN“ 29/13)
41. Pravilnik o osiguranju pristupačnosti građevina osobama s invaliditetom i smanjene pokretljivosti („NN“ 78/13)
42. Pravilnik o načinu provođenja mjera zaštite radi sprječavanja nastanka ozljeda oštrim predmetima („NN“ 84/13)
43. Pravilnik za plinske aparate („NN“ 91/13)
44. Pravilnik o pokretnoj tlačnoj opremi („NN“ 91/13)

45. Pravilnik o tehničkim uvjetima za elektroničku komunikacijsku mrežu poslovnih i stambenih zgrada („NN“ 155/09)
46. Pravilnik o obveznom sadržaju i opremanju projekata građevina („NN“ 118/19)
47. Pravilnik o tehničkim dopuštenjima za građevne proizvode („Narodne novine“ broj 103/08)
48. Pravilnik o tijelima, dokumentaciji i postupcima tržišta građevnih proizvoda
49. („Narodne novine“ broj 118/19)
50. Pravilnik o nadzoru građevnih proizvoda (NN broj 113/17)
51. Pravilnik o jednostavnim i drugim građevinama i radovima („NN“ 112/17, 34/18, 36/19, 98/19, 31/20, 74/22, 155/23)
52. Pravilnik o načinu provedbe stručnog nadzora građenja, obrascu, uvjetima i načinu vođenja građevinskog dnevnika te o sadržaju završnog izvješća nadzornog inženjera (NN 111/14, 107/15, 20/17, 98/19, 121/19)
53. Pravilnik o sadržaju pisane izjave izvođača o izvedenim radovima i uvjetima održavanja građevine (NN 43/14)
54. Pravilnik o sadržaju i izgledu ploče kojom se označava gradilište (NN 42/14)

Ostalo (Tehnički propisi, Normativi...):

1. Tehnički propis o racionalnoj uporabi energije i toplinskoj zaštiti u zgradama („NN“ 128/15, 70/18, 73/18, 86/18)
2. Tehnički propis za sustave zaštite od djelovanja munje na građevinama („NN“ 87/17, Izmjene i dopune „NN“ 33/10)
3. Osiguranje kvalitete zavarivačkih radova prema normi HRN EN 719 i HRN EN 729
4. Električne instalacije zgrada (HRN N.B2.730/84, N.B2.741/89, N.B2.742/89, N.B2..743/89, N.B2.752/88, N.b2.754-1/88)
5. HRN N.A0.351/83 Automatsko upravljanje
6. HRN N.A9.003/82 Boje signalnih svjetala i dugmadi i tastera
7. HRN N.A9.004/82 Standardni smjerovi kretanja upravljačkih komandi el. aparata
8. Statut HKAIG („NN“ 47/98, 112/99)
9. Popis hrvatskih norma u području sigurnosti strojeva („NN“ 141/09)
10. Tehnički propis za niskonaponske električne instalacije („NN“ 05/10)
11. Tehnički propis o građevnim proizvodima („NN“ 35 /18, 104/19)
12. Tehnički propis za građevinske konstrukcije („NN“ 17/17, 75/20)
13. Tehnički propis za drvene konstrukcije („NN“ 121/07, 58/09, 125/10, 136/12)
14. Tehnički propis za čelične konstrukcije (NN 112/08, 125/10, 73/12, 136/12)
15. Tehnički propis za betonske konstrukcije („NN“ 139/09, 14/10, 125/10, 136/12)
16. Tehnički propis za prozore i vrata („Narodne novine“ broj 69/06)
17. Tehnički propis za staklene konstrukcije (NN 53/17)
18. Tehnički propis za aluminijske konstrukcije (NN 80/13)
19. Tehnički propis za zidane konstrukcije („Narodne novine“ broj 01/07)
20. Tehnički propis o sustavima grijanja i hlađenja zgrada („Narodne novine“ broj 110/08)

## 4. ISKAZ PROCIJENJENIH TROŠKOVA GRADNJE

Sukladno Zakonu o gradnji i Pravilniku o obveznom sadržaju i opremanju projekata građevina daje se procjena troškova gradnje za izvođenje radova.

### 1. Arhitektonski projekt s okolišem

izradio: Ante katić, mag.ing.arch., MAT projektni studio d.o.o. Split

PROCJENA TROŠKOVA GRAĐEVINSKIH I OBRTNIČKIH RADOVA 9.300,00 €

SVEUKUPNA REKAPITULACIJA

PROJEKTANTSKA PROCJENA TROŠKOVA 9.300,00 €

PDV 25 % 2.325,00 €

SVEUKUPNO	11.625,00 €
-----------	-------------

## **5. POSEBNI TEHNIČKI UVJETI GRADNJE I GOSPODARENJE OTPADOM**

Izvođač radova dužan je koristiti za gradnju i održavanje građevine samo građevne proizvode za koje je dokazana njihova uporabljivost prema Zakonu o gradnji (NN 153/13, 20/17, 39/19, 125/19, 145/24), te izvoditi radove u skladu sa Zakonom o gradnji (NN 153/13, 65/17, 114/18, 39/19, 125/19, 145/24).

Izvođač radova je dužan pridržavati se svih važećih propisa, normativa i standarda za izvođenje radova, a posebno je dužan ugrađivati kvalitetne materijale koji su predviđeni pojedinačnim troškovničkim opisima uz svaku stavku, kao i držati se troškovničkih opisa i pravila struke kod izvođenja radova. Ako se ustanovi da kvaliteta ugrađenog materijala i izvršenih radova ne odgovara traženim uvjetima, investitor, odnosno projektant može zahtijevati dodatna ispitivanja osim ovih koja su navedena u općim uvjetima. Ako se ustanove nedostaci u kvaliteti radova i ugrađenom materijalu, svi troškovi sanacije padaju na teret izvođača radova.

Pri projektiranju i izvođenju radova osigurat će se provedba svih propisa sukladno Zakonu o održivom gospodarenju otpadom (NN 94/13, 73/17) i Pravilnika o postupanju s viškom iskopa koji predstavlja mineralnu sirovinu kod izvođenja građevinskih radova (NN 79/14).

Cilj sustava gospodarenja građevnim otpadom je putem nadležnih tijela osigurati pripremu za ponovnu uporabu, recikliranje i druge načine materijalne uporabe, uključujući postupke zatrpavanja i nasipavanja, u kojima se otpad koristi kao zamjena za druge materijale, neopasnog građevinskog otpada.

Investitor je dužan osigurati da je izvođač radova, prije početka radova izgradnje, održavanja ili uklanjanja građevine, obaviješten o materijalima i tvarima koje se nalaze u odgovarajućoj građevini i koje su opasni otpad odnosno za koje je izvjesno da će tim radovima postati opasni otpad.

Mjere gospodarenja građevnim otpadom koje se određuju, sukladno posebnom propisu koji uređuje gradnju, dokumentima projekta gradnje, održavanja, rekonstrukcije odnosno uklanjanja građevine moraju:

1. Osigurati izdvajanje materijala i tvari, uključujući i građevne proizvode, koji nisu otpad (npr. višak materijala pri građenju ili rekonstrukciji građevine ili izdvojene tvari ili materijali ili građevni proizvodi kao što je cigla ili crijep iz građevine koja se uklanja ili rekonstruira), ukoliko se isti mogu bez obrade koristiti u istu svrhu u koju su i proizvedeni.
2. Spriječiti ispuštanje azbestnih vlakana u zrak iz azbestnog otpada i razlijevanja tekućeg otpada koji može sadržavati azbest, kada je azbestni otpad prisutan u građevini,
3. Spriječiti miješanje pojedine vrste opasnog građevnog otpada s drugim otpadom odnosno tvarima i materijalima koje nisu otpad,
4. Spriječiti miješanje razdvojenog otpada, osim miješanja koje obavlja ovlaštena osoba sukladno odgovarajućoj dozvoli za gospodarenje otpadom,
5. Spriječiti raznošenje, razlijevanje odnosno ispuštanje otpada izvan gradilišta u okoliš,

6. Omogućiti istjecanje oborinske vode koja je došla u doticaj s opasnim otpadom na tlo, u vode, podzemne vode i more,
7. Onemogućiti istjecanje tekućeg otpada na tlo, u vode, podzemne vode, more,
8. Predvidjeti odgovarajući prostor za skladištenje otpada na gradilištu,
9. Odrediti način izvedbe radova, uzevši u obzir njihovu tehničku izvedivost i ekonomsku opravdanost, kako bi količina miješanog građevnog otpada, koja nastaje izvedbom radova, bila što manja te kako bi se višak materijala uporabio na mjestu gdje je taj višak i nastao, a nastali otpad pripremio za ponovno korištenje ili drugi postupak uporabe.

Projektom je predviđeno da se materijal iz iskopa ugrađuje u obuhvat građevine odnosno u sklopu uređenja terena, a višak se odvozi na najbliži deponij za građevinski otpad ili se predaje ovlaštenom sakupljaču sukladno važećim zakonima i propisima. Ukoliko tijekom građenja nastane višak materijala iz iskopa, a koji predstavlja mineralnu sirovinu potrebno je s istim postupati sukladno Pravilniku o postupanju s viškom iskopa koji predstavlja mineralnu sirovinu kod izvođenja građevinskih radova (NN 79/14).

Građevinski otpad koji će nastati tijekom izvođenja radova sanacije na licu mjesta će se razdvajati i sortirati prema tome da li je u pitanju opasni otpad, neopasni otpad ili posebni otpad.

Otpad skladištiti po svojstvu, vrsti i agregatnom stanju na čvrstoj površini na za to predviđenom mjestu na gradilištu.

Opasni otpad skladištiti u natkrivenom spremniku ili čvrstoj zatvorenoj vreći, odnosno da je onemogućeno rasipanje, raznošenje i razlijevanje tog otpada izvan gradilišta uzrokovano vremenskim prilikama.

Skladištenje tekućeg otpada obavlja u primarnom spremniku postavljenom na slijevnu površinu opremljenu odgovarajućim sekundarnim spremnikom sukladno uvjetima propisanim posebnim propisom koji uređuje gospodarenje otpadom.

Skladištenje plinovitog otpada, obavlja se u primarnim spremnicima koji se mogu hermetički zatvoriti i koji udovoljavaju posebnim propisima kojima se uređuje oprema pod tlakom.

Eventualne nedostatne količine zemljanog materijala i materijala nosivih konstrukcija dovesti iz pozajmišta (kamenoloma) kao uvezeni materijal.

Po završetku svih građevinsko-zanatskih radova na građevini parcelu je potrebno očistiti od otpadnog materijala te ga predati ovlaštenim sakupljačima, te izvršiti sanaciju gradilišta i okoliša.

Izvođač radova treba predvidjeti odgovarajući prostor za skladištenje otpada na gradilištu te mora osigurati da je taj otpad predan ovlaštenoj osobi. Za vrijeme izvođenja radova ne očekuje se nastanak opasnog otpada. Prije zbrinjavanja nastalog otpada na odgovarajućem odlagalištu, neopasni građevinski otpad potrebno je uporabiti ukoliko je moguće.

## **C. GRAFIČKI PRIKAZI**

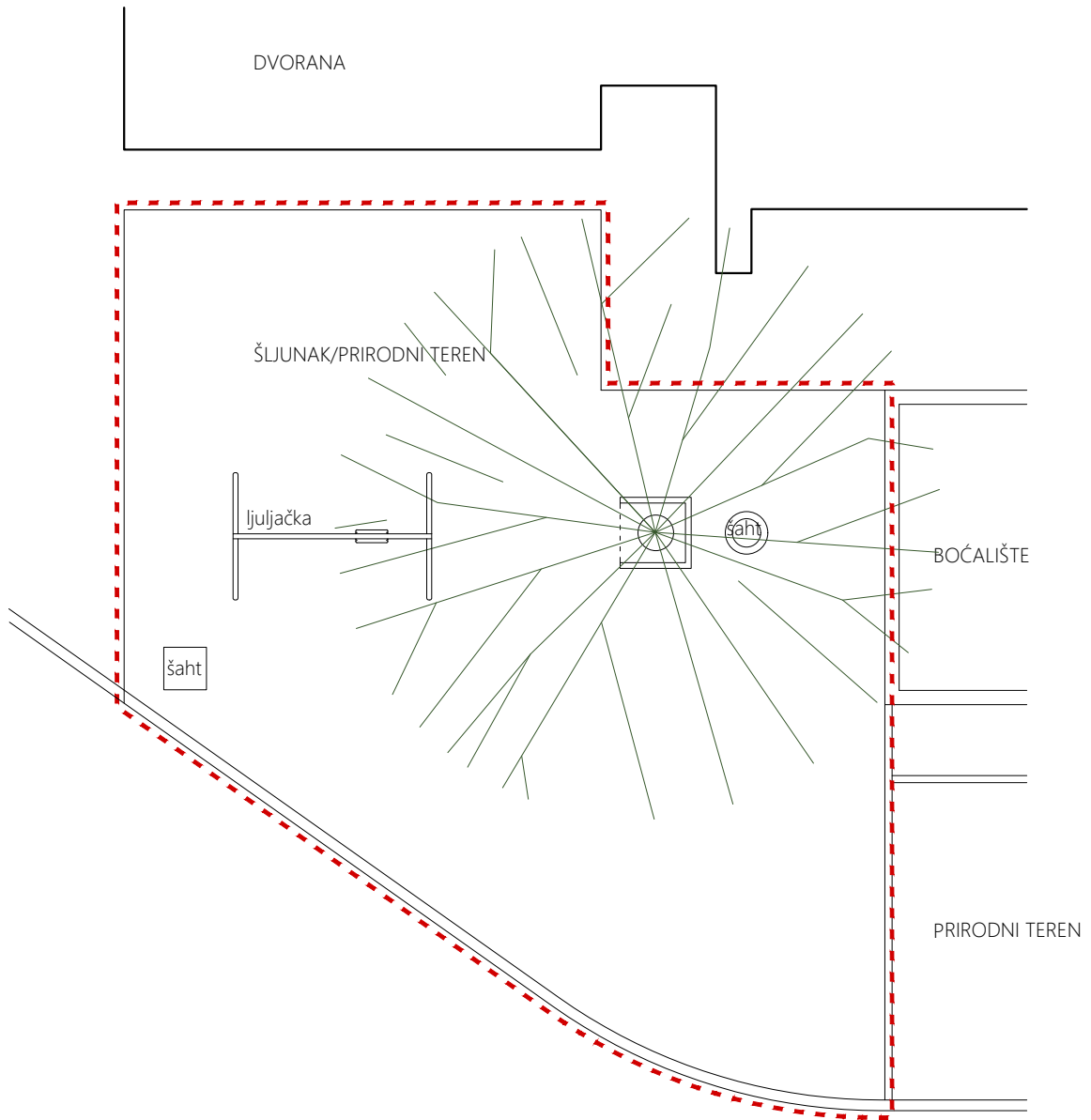

SVE MJERE KONTROLIRATI U NARAVI!

0 1 | | | 5m S



MAT projektni studio d.o.o. A: Trondheimska 6, 10 000 Split M: +385 98 291 187 E: ante.matstudio@gmail.com

ZGRADA:	REKONSTRUKCIJA DJEČJEG IGRALIŠTA Kliški put, 21210 Solin k.č. 4749/6, k.o. Solin	PROJEKT:	GLAVNI PROJEKT ARHITEKTONSKI PROJEKT	PROJEKTANT: ANTE KATIĆ, mag.ing.arch.			
NARUČITELJ:	Komunalno društvo Grada Solina Stjepana Radića 42 21210 Solin	SADRŽAJ:	POSTOJEĆE STANJE	 <b>ANTE KATIĆ</b> mag.ing.arch. OVLAŠTENI ARHITEKT A 4112			
BROJ T.D.:	TD 13/25	DATUM:	8/2025		MJERILO:	1:100	LIST:

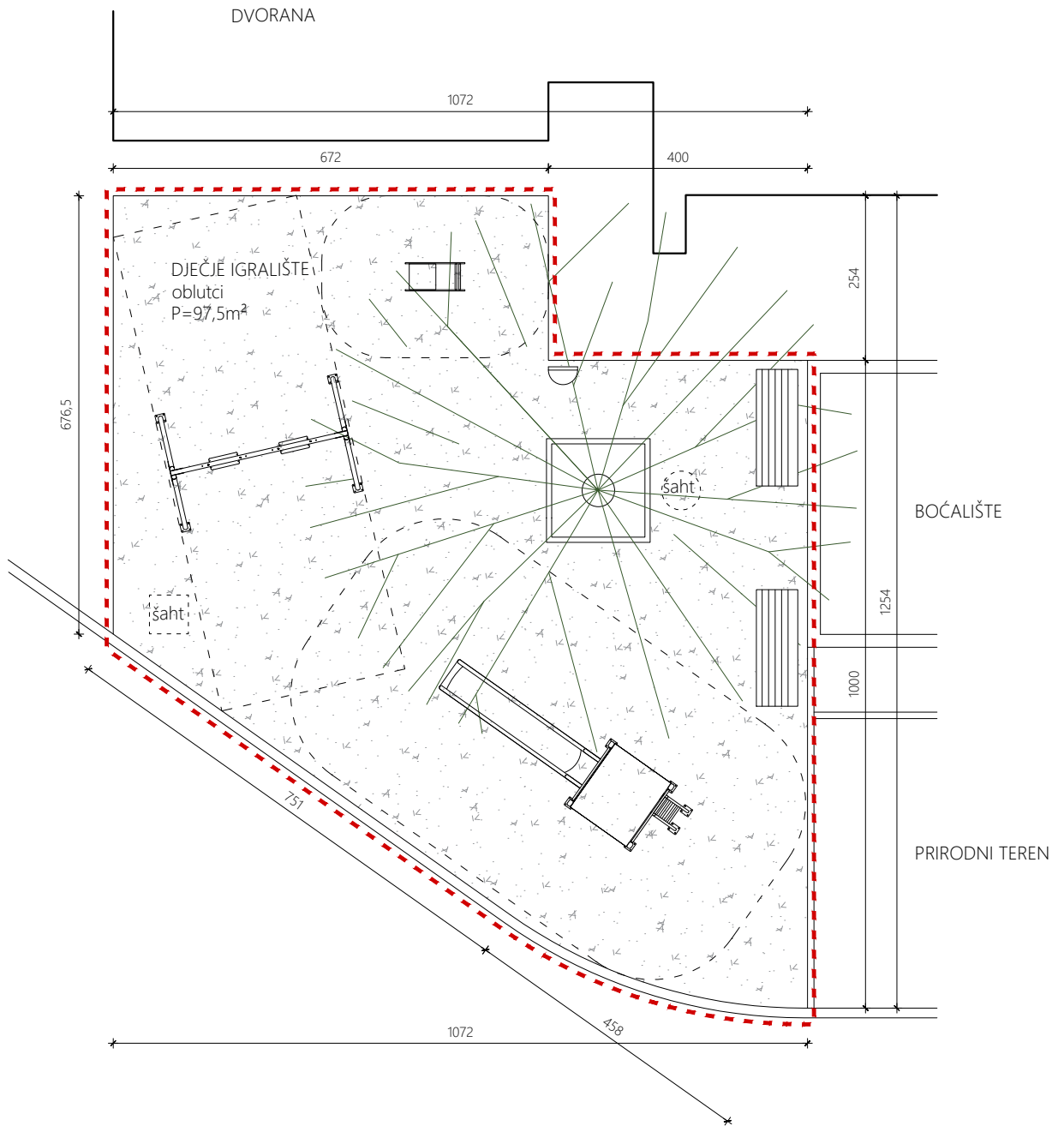

SVE MJERE KONTROLIRATI U NARAVI!

0 1 5m S



MAT projektni studio d.o.o. A: Trondheimska 6, 10 000 Split M: +385 98 291 187 E: ante.matstudio@gmail.com

ZGRADA:	REKONSTRUKCIJA DJEČJEG IGRALIŠTA Kliški put, 21210 Solin k.č. 4749/6, k.o. Solin	PROJEKT:	GLAVNI PROJEKT ARHITEKTONSKI PROJEKT	PROJEKTANT: ANTE KATIĆ, mag.ing.arh.			
NARUČITELJ:	Komunalno društvo Grada Solina Stjepana Radića 42 21210 Solin	SADRŽAJ:	TLOCRT RJEŠENJA	 <b>ANTE KATIĆ</b> mag.ing.arch. OVLAŠTENI ARHITEKT A 4112			
BROJ T.D.:	TD 13/25	DATUM:	8/2025		MJERILO:	1:100	LIST:

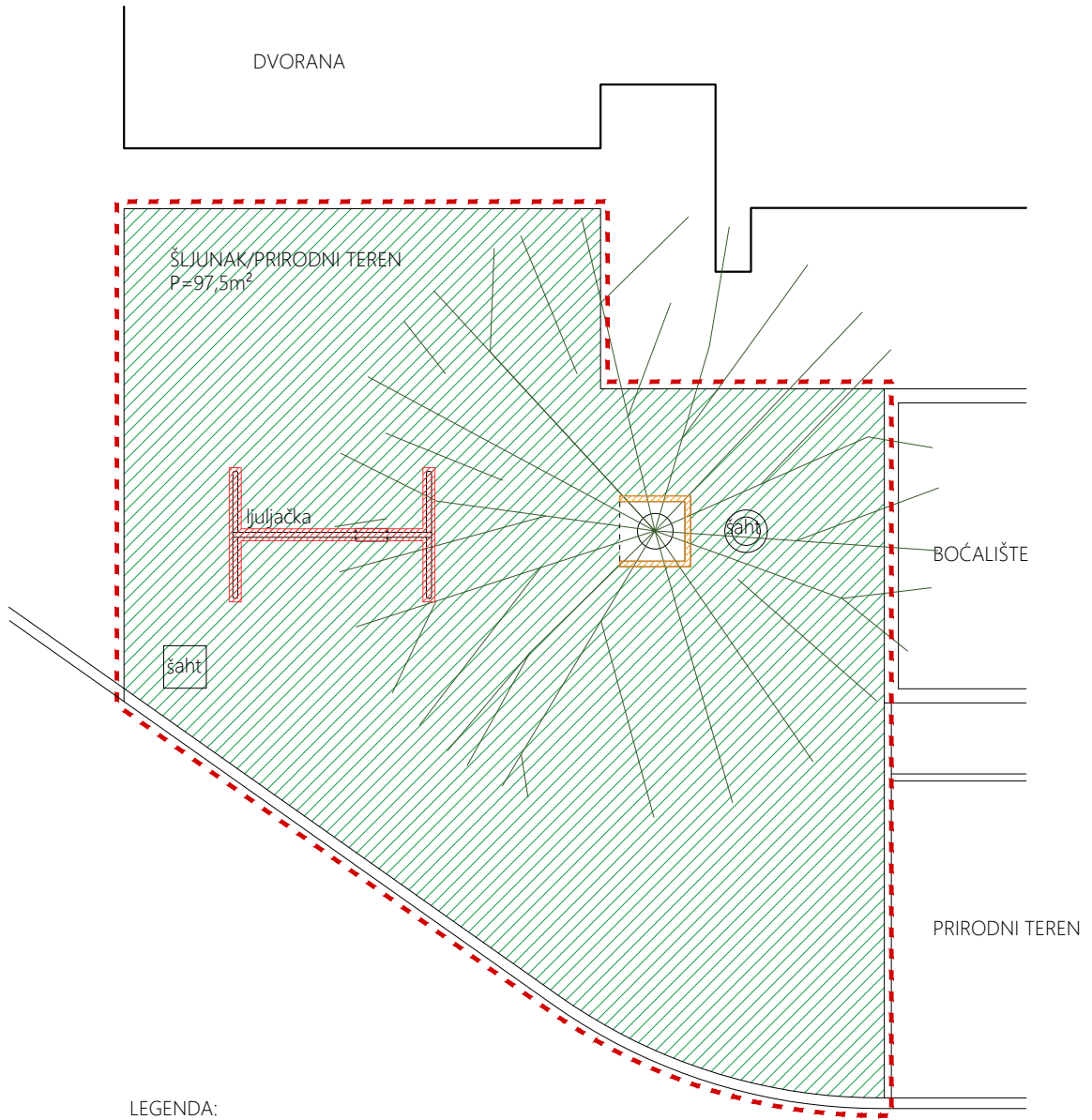

LEGENDA:

-  GRANICA OBUHVATA
-  UKLANJANJE POSTOJEĆE LJULJAČKE
-  UKLANJANJE RUBNJAKA OKO STABLA
-  SKUPLJANJE POSTOJEĆIH OBLUTAKA

SVE MJERE KONTROLIRATI U NARAVI!

0 1 5m ↑ S



MAT projektni studio d.o.o. A: Trondheimska 6, 10 000 Split M: +385 98 291 187 E: ante.matstudio@gmail.com

ZGRADA:	REKONSTRUKCIJA DJEČJEG IGRALIŠTA Kliški put, 21210 Solin k.č. 4749/6, k.o. Solin	PROJEKT:	GLAVNI PROJEKT ARHITEKTONSKI PROJEKT	PROJEKTANT: ANTE KATIĆ, mag.ing.arh.			
NARUČITELJ:	Komunalno društvo Grada Solina Stjepana Radića 42 21210 Solin	SADRŽAJ:	UKLANJANJE I DEMONTAŽA	 <b>ANTE KATIĆ</b> mag.ing.arch. OVLAŠTENI ARHITEKT A 4112			
BROJ T.D.:	TD 13/25	DATUM:	8/2025		MJERILO:	1:100	LIST:



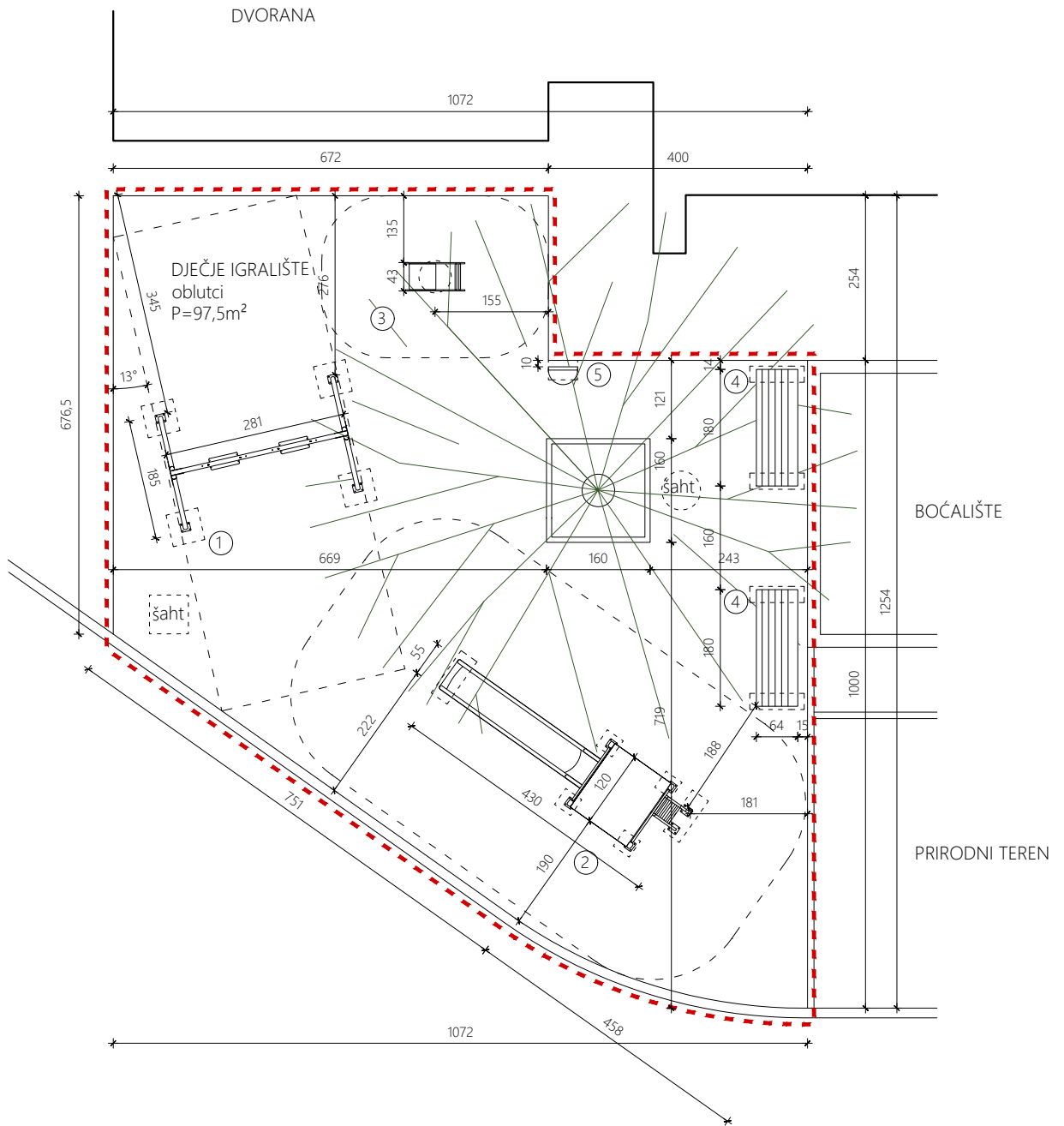

NOVA OPREMA:

- ① LJULJAČKA
- ② TOBOGAN
- ③ NJIHALICA
- ④ KLUPA - 2 kom
- ⑤ KOŠ ZA OTPAD

SVE MJERE KONTROLIRATI U NARAVI!

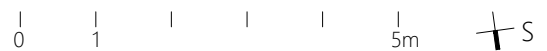

MAT projektni studio d.o.o. A: Trondheimska 6, 10 000 Split M: +385 98 291 187 E: ante.matstudio@gmail.com

ZGRADA:	REKONSTRUKCIJA DJEČJEG IGRALIŠTA Kliški put, 21210 Solin k.č. 4749/6, k.o. Solin	PROJEKT:	GLAVNI PROJEKT ARHITEKTONSKI PROJEKT	PROJEKTANT: ANTE KATIĆ, mag.ing.arh.			
NARUČITELJ:	Komunalno društvo Grada Solina Stjepana Radića 42 21210 Solin	SADRŽAJ:	TLOCRT OPREME	 <b>ANTE KATIĆ</b> mag.ing.arch. OVLAŠTENI ARHITEKT A 4112			
BROJ T.D.:	TD 13/25	DATUM:	8/2025		MJERILO:	1:100	LIST:

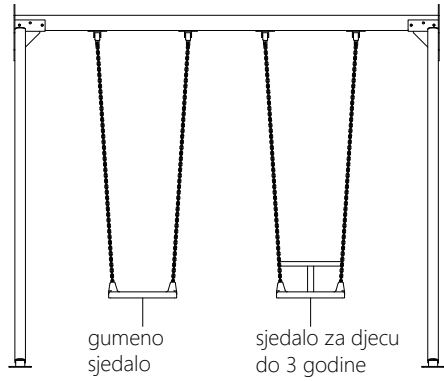

POGLED

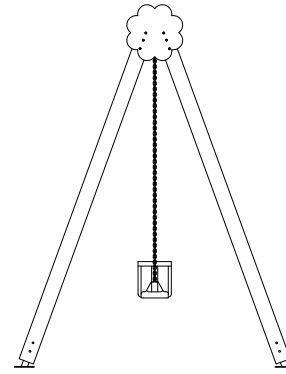

POGLED

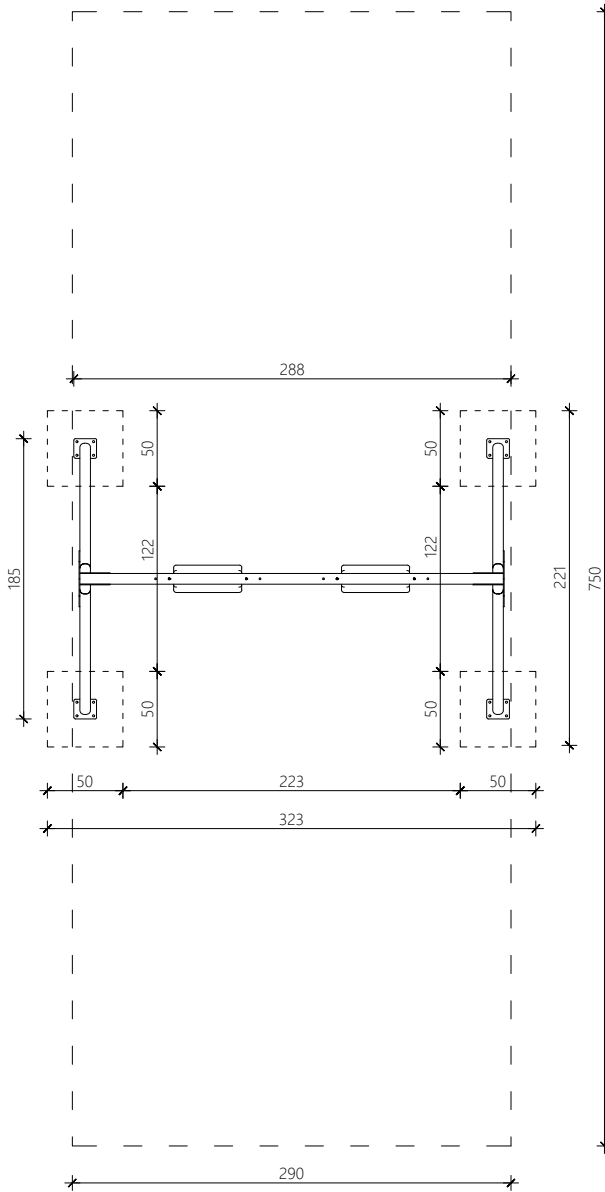

TLOCRT

LJULJAČKA

Dimenzije (D x Š x V): 2880 x 1854 x 2397 mm

Sigurnosna zona: 7500 x 3500 mm

Preporučena dob: od 2 do 12 godina

NAPOMENA: - detalj temeljenja ovisi o tipskom proizvodu i daje ga proizvođač sprave  
- izgled sprave razlikuje se ovisno o proizvođaču tipskog proizvoda

0 1 1 1 1  
0 1 1 1 2m



MAT projekt studio d.o.o. A: Trondheimska 6, 10 000 Split M: +385 98 291 187 E: ante.matstudio@gmail.com

ZGRADA:	REKONSTRUKCIJA DJEČJEG IGRALIŠTA Kliški put, 21210 Solin k.č. 4749/6, k.o. Solin	PROJEKT:	GLAVNI PROJEKT ARHITEKTONSKI PROJEKT	PROJEKTANT: ANTE KATIĆ, mag.ing.arh.			
NARUČITELJ:	Komunalno društvo Grada Solina Stjepana Radića 42 21210 Solin	SADRŽAJ:	SPRAVA ZA IGRANJE - Ljuljačka	 <b>ANTE KATIĆ</b> mag.ing.arch. OVLAŠTENI ARHITEKT A 4112			
BROJ T.D.:	TD 13/25	DATUM:	8/2025		MJERILO:	1:50	LIST:

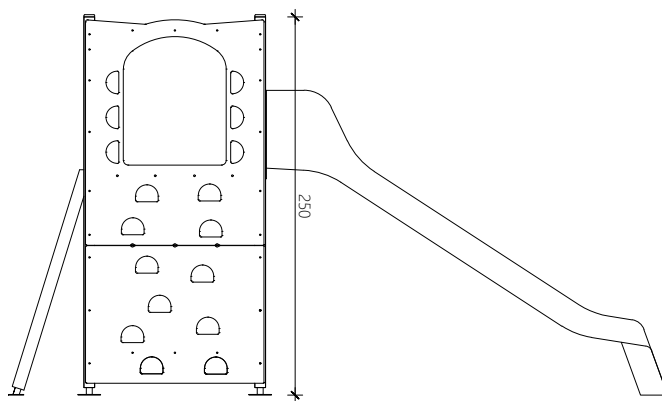

POGLED

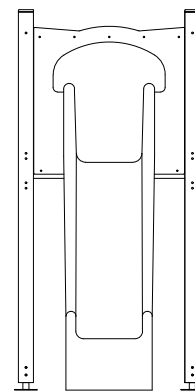

POGLED

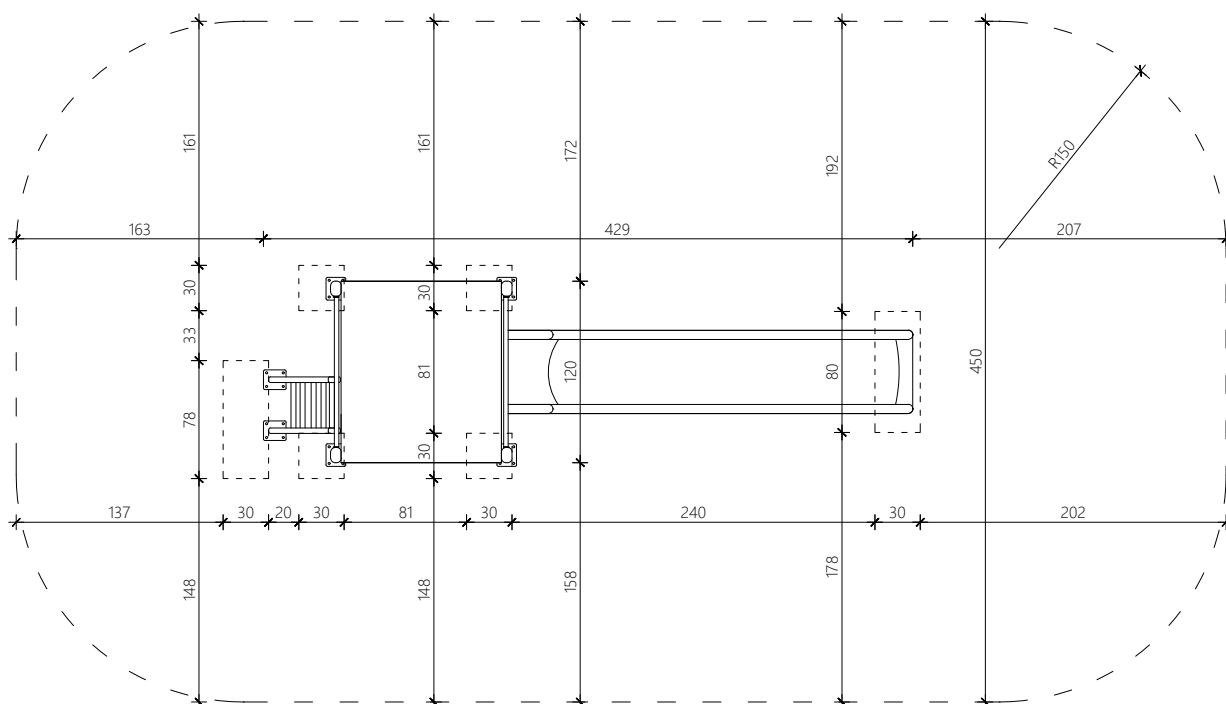

TOBOGAN S KULOM

Dimenzije (DxŠxV): 4360 x 1200 x 2500 mm

Sigurnosna zona: 8000 x 4500 mm

Preporučena dob: 5-12 godina

NAPOMENA: - detalj temeljenja ovisi o tipskom proizvodu i daje ga proizvođač sprave  
- izgled sprave razlikuje se ovisno o proizvođaču tipskog proizvoda



MAT projektni studio d.o.o. A: Trondheimska 6, 10 000 Split M: +385 98 291 187 E: ante.matstudio@gmail.com

ZGRADA:	REKONSTRUKCIJA DJEČJEG IGRALIŠTA Kliški put, 21210 Solin k.č. 4749/6, k.o. Solin	PROJEKT:	GLAVNI PROJEKT ARHITEKTONSKI PROJEKT	PROJEKTANT: ANTE KATIĆ, mag.ing.arh.			
NARUČITELJ:	Komunalno društvo Grada Solina Stjepana Radića 42 21210 Solin	SADRŽAJ:	SPRAVA ZA IGRANJE - Tobogan s kulom	 <b>ANTE KATIĆ</b> mag.ing.arch. OVLAŠTENI ARHITEKT A 4112			
BROJ T.D.:	TD 13/25	DATUM:	8/2025		MJERILO:	1:50	LIST:

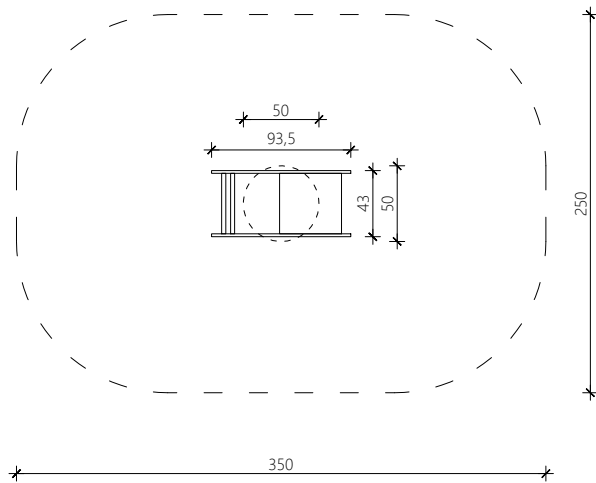
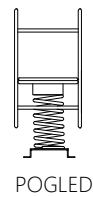
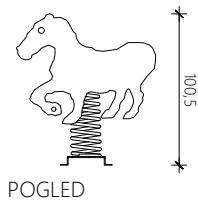

NJIHALICA

Dimenzije (DxŠxV): 93,5 x 43 x 100,5 mm

Sigurnosna zona: 3500 x 2500 mm

Preporučena dob: 2-5 godina

NAPOMENA: - detalj temeljenja ovisi o tipskom proizvodu i daje ga proizvođač sprave  
- izgled sprave razlikuje se ovisno o proizvođaču tipskog proizvoda

0 | 1 | 2m



MAT projektni studio d.o.o. A: Trondheimska 6, 10 000 Split M: +385 98 291 187 E: ante.matstudio@gmail.com

ZGRADA:	REKONSTRUKCIJA DJEČJEG IGRALIŠTA Kliški put, 21210 Solin k.č. 4749/6, k.o. Solin	PROJEKT:	GLAVNI PROJEKT ARHITEKTONSKI PROJEKT	PROJEKTANT: ANTE KATIĆ, mag.ing.arh.			
NARUČITELJ:	Komunalno društvo Grada Solina Stjepana Radića 42 21210 Solin	SADRŽAJ:	SPRAVA ZA IGRANJE - Njihalica	 <b>ANTE KATIĆ</b> mag.ing.arch. OVLAŠTENI ARHITEKT A 4112			
BROJ T.D.:	TD 13/25	DATUM:	8/2025		MJERILO:	1:50	LIST: